

ӘСКЕРИ БІЛІМ ЖӘНЕ ҒЫЛЫМИ-АҚПАРАТТЫҚ ЖУРНАЛ

ҚҰРЛЫҚ ӘСКЕРЛЕРІ ӘСКЕРИ ИНСТИТУТЫНЫҢ



# ХАБАРШЫСЫ

# 20



# ВЕСТНИК

## ВОЕННОГО ИНСТИТУТА СУХОПУТНЫХ ВОЙСК

№20  
октябрь-декабрь 2014

Зарегистрирован в Комитете информации и архивов Министерства культуры и информации Республики Казахстан  
Свидетельство № 10532-Ж от 7.12.2009 г

<p>№ 18, 2014 ж.</p> <p><u>Бас редактор</u> Социология ғылымдарының кандидаты, запастағы полковник Т.М.Алпысбаев</p> <p><u>Жауапты редактор</u> полковник Е.Б.Шакуов</p> <p><u>Редакциялық алқа</u> генерал-майор Н.Куатов; полковник Е.Казаров; полковник Р.Кабдулинов; филология ғылымдарының кандидаты, ҚӘӘИ профессоры Б.Тамаева; физика-математика ғылымдарының кандидаты, ҚӘӘИ профессоры Ж.Адирискалиева</p> <p><u>Дизайн және компьютерлік іріктеуші</u> полковник К.Рябенко майор Д.Исингарин</p> <p><b>РЕДАКЦИЯНЫҢ МЕКЕН-ЖАЙЫ</b></p> <p>050053, Алматы қаласы, Красногорская көшесі, 35 «ҚӘӘИ хабаршысы» журналының редакциясы Телефоны: 290-37-04, 290-18-20 факс 290-17-48</p>	<p><u>Историческая страница</u></p> <p>Белгілі жазушы Мамытбек Қалдыбай – Тектілік..... 3</p> <p>Полковник Шакуов Е.Б. - Өнегелі өмір ..... 7</p> <p>Мемлекеттік тіл кафедрасының меңгерушісі ф.ғ.к., профессор Б.Ғ.Тамаева, майор Д.Исингарин – Тағылымы терең нар тұлға ..... 10</p> <p>Майор Акмаев Р.М. – В памяти навсегда ..... 14</p> <p>Полковник Абдибеков М.Т. – Вооруженные Силы РК - оплот независимости страны ..... 17</p> <p>Полковник Пастух С.И. – операция «багратион» – 70 лет с начала проведения исторической операции..... 27</p> <p><u>Военная теория и практика</u></p> <p>Полковник Мусин А.С. – Идеологическая подготовка в армии Турции ..... 37</p> <p>Старший лейтенант Кажиев А. – Тибетский автономный район КНР ..... 40</p> <p>Капитан Елеусинов А. – Вооруженные Силы ИРИ после ирано-иракской войны ..... 44</p> <p><u>Распространения передового опыта</u></p> <p>Подполковник Холод Р.В. – Педагогическая система В.Ф.Шаталова ..... 49</p> <p>Преподаватель Абилдаева А.Н. – Когнитивный лингвокультурологический аспект изучения фразеологизмов ..... 53</p> <p>Оқытушы Е.А.Самаев – Мәдениеттану – таным аясының ең биік шыңы ..... 57</p> <p>Преподаватель Мамошкина М. – Методы повышения эффективности преподавания математики в военизированных учебных заведениях (на примере работы в специализированном лицее «Арыстан») ..... 67</p> <p>Старший лейтенант Естаев С. – Экономические и политические отношения между Казахстаном и Китаем на современном этапе ..... 71</p> <p>Аға лейтенант Ж.М.Набиева –Курсанттарының танымдық белсенділігін дамытудағы инновациялық</p>	
---	---	--

<p>e-mail: <a href="mailto:visv_01@mail.ru">visv_01@mail.ru</a></p> <p>№ 18, 2014 ж.</p> <p><u>Бас редактор</u> Социология ғылымдарының кандидаты, запастағы полковник ТМ..Алпысбаев</p> <p><u>Жауапты редактор</u> полковник Е.Б.Шакуов</p> <p><u>Редакциялық алқа</u> генерал-майор Н.Қуатов; полковник Е.Казаров; полковник Р.Қабдулинов; филология ғылымдарының кандидаты, ҚӘӨИ профессоры Б.Тамаева; физика-математика ғылымдарының кандидаты, ҚӘӨИ профессоры Ж.Адирикалиева</p> <p><u>Дизайн және компьютерлік іріктеуші</u> полковник К.Рябченко майор Д.Исингарин</p> <p><b>РЕДАКЦИЯНЫҢ МЕКЕН-ЖАЙЫ</b></p> <p>050053, Алматы қаласы, Красногорская көшесі 35. «ҚӘӨИ хабаршысы» журналының редакциясы Телефоны: 290-37-04, 290-18-20 факс 290-17-48</p> <p>Электронная версия журнала публикуется на официальном сайте Военного института Сухопутных войск <a href="http://www.visv.kz">www.visv.kz</a></p>	<p>технологиялардың мүмкіндіктері ..... 77</p> <p><b><u>Техника и вооружение</u></b></p> <p>Полковник Попов О.А. – «Третья международная выставка вооружения и военно-технического имущества «KADEX-2014» (Kazakhstan defence EXPO – 2014)» ..... 83</p> <p>Курсант Есжанов М.М., полковник Ахмедов Я.Я. - Применение топливных элементов как вид источников альтернативной энергии для автомобилей ..... 89</p> <p>Майор Занин В.А. – Боекомплект танка Т-90 и характеристики некоторых типов боеприпасов ..... 97</p> <p><b><u>Научная информация и сообщения</u></b></p> <p>Полковник Далабаев С.К. – 9 мая – праздник великой Победы ..... 102</p> <p>Аға лейтенант Ү.Т.Қыдырбаева - Тіл өлшеусіз қазына, өрісі кең әлем ..... 105</p> <p>Полковник Пастух С.И. – Выпуск лейтенантов Военного института Сухопутных войск – повышение обороноспособности страны ..... 111</p> <p>Журналист Б.Абайқызы – Алаштың тұңғыш әскери ғалымы сексеннің сенгіріне келді ..... 116</p>	
---	---	--



## ТЕКТІЛІК



*Белгілі жазушы, Бауыржан Момышұлы  
атындағы сыйлықтың лауреаты  
Мамытбек Қалдыбай*

– Сен сөйлейсің бе, мен сөйлеймін бе?

– Сіз сөйлеңіз.

– Совет Армиясының алпыс жылдық тойы жақсы өтті. Бірақ Қошқарбаевқа, Булатовқа Совет Одағының Батыры атағы беріле ме деп күткен едім, берілмеді. Е, мейлі, олардың ерлігін ұрпақ бәрі бір ұмытпайды. Солай емес пе?

– Солай.

– Әй, қарағым, ол екеуі Рейхстагқа тұңғыш Жеңіс жалауын қадағандар. Бұл не деген сөз? Бұл моральдық жағынан жаудың сағын сындырушылар деген сөз.

Ол екеуінен кейін Рейхстагқа ту тіккен бес-алты адам Совет Одағының Батыры атанды. Бұл атақ кеше де біраз кісілерге берілді. Оларды мен қызғанып отырғам жоқ, бәрі дұрыс. Дегенмен осы жолы Рақымжан Қошқарбаев пен Григорий Булатовты да ескергенде дұрыс болар еді.

Баукеңнің қабағы түйіліп барып қайта жазылды.

– Мына шалдың өзі де бірдеме дәметіп, соны ала алмай тамағы ісіп отыр деп ойласаң, қателесесің. Әй, қарағым, мені батыр десең де, батырмын, батыр демесең де, батырмын. Мұны жас кезімде айтсам, тәкаппарлық, тентектік болар еді. Қазір төрімнен көрім жақын шалмын. Айыпқа бұйырсаң да, бұйырмасаң да, өзің біл.

Халық аузында емессіз, кітапта жоқсыз деп айтып көр. Жарайды, кітап, газетті жағып жібере-ақ қой. Ал, халық аузынан қалай құртпақсың?

Баукең бұл сөздерді жай сыр шерткендей, самарқау, енжар күйде айтты. Іле дүр сілкінген бүркітке ұқсап, айбындана түсті.

– Кесір болмасын деп сөйлейін, Алтын жұлдыздылар менімен таразыға түсіп көрсінші?! Құдай біледі, ақылы барлардың біреуі түсе қоймас. Мен мұны жетпістегі шал ретінде емес, азамат ретінде айтып отырмын. Мысалы, Совет Одағының Батыры, академик Мәлік Ғабдуллин менімен бірге таразыға түскен жоқ, түсемін деп ойлаған да емес. Сенбесең, күнделіктерін, кітаптарын оқып көр.

Қазақ ССР-і Жоғарғы соты жеті мүшесінің бірімен Әшімнің үйінде қонақта отырмыз. Арамызда Роза Бағланованың бұрынғы күйеуі Садық та бар. Ол Совет Одағының Батыры. Сөз кезегі тигенде:

– Мені батыр дедіңіздер ғой, – деді Садық қатулана қабағын шытып.

– Мақтағандарыңызға рақмет. Менен басқа да Батыр атағы барлар толып жатыр. Мен кездейсоқ батырмын (отырғандардың бәрі таң қалды, мен де таң қалдым). Бәріміз Отан үшін деп соғыстық қой. Ал мен бір рет



көзге түсіпін...

– Ой, мынаның ақылы бар ғой, – деп ішімнен ұнатып қалдым.

– Мұнда Бауыржан ағамыз отыр. Баукеңнің Батыр деген ресми атағы жоқ, бірақ та бұл кісі бәрімізден асқан батыр. Бұл кісіні жалғыз біздің совет халқы емес, шет ел де батыр деп санайды, біледі. Ал, кешірерсіздер, омырауыма Алтын жұлдыз тағып жүрген мені қойнымда жатқан қатыным батыр деп санамайды...

Отырғандар аң-таң. Кейбіреулері мысқылдай күлді. Мен ішімнен: «Кішкене артық кетті-ау, арақ айттырды-ау» – деп ойлап едім, оным қате екен. Маған Садықтың асқақтамайтын, өзін өзі таразылай білетін мінезі ұнады. Мені батыр істеді, өзін кездейсоқ батырмын деді. Мұны ол жауапсыз айта салған жоқ деп ойлаймын. Өзі саналы жігіт болу керек.

...Соғыс жылы Мәлік Мәскеуден Қазақстанға келерде паровоздың алдына портретін іліп, ел шуылдап, дуылдайды. Соны маған Мұхаң, Мұхтар Әуезов пен Сапекең, Сапарғали Бегалин әңгімелеп: «Ой, мынау адам екен десіп қалдық. Мені қарсы алып жатырсыздар ғой, оларыңызға рақмет. Шын батыр мен емес, шын батыр Бауыржан Момышұлы!» деп бірнеше жерде айтты. Кейін Қазақстан Компартиясы Орталық Комитетінің жауапты қызметкерлері: «Бұдан былай Бауыржан Момышұлын батыр деп айтушы болмаңыз» – деп ескерткеніне қарамай, ерегісе түсіп, жүрген жерінің бәрінде сізді аузынан бір тастамады» – деген еді. Садықтың сөзін тыңдап отырып: «Сен де Мәлік секілді адал екенсің ғой» – деп ішімнен қатты риза болып қалдым.

Садықтың сөзін кейбіреулер жақтырмады. Совет Одағының Батыры кім, Бауыржан Момышұлы кім дегенге барды. Садық жауап берейін деп қызып келе жатыр еді, үй иесі Әшім:

– Әй, бері кел, – деп Садықты оңаша шығарып, үйіне қайтарды. Шатақ шықпасын деу керек.

Тағы бір мысал. Генерал-лейтенант Сағадат Нұрмағамбетов деген кісіні естуің бар шығар?

– Бар.

– Ол да Совет Одағының Батыры, М.В. Фрунзе атындағы әскери академияны бітірген, қазір Орта Азия әскери округы қолбасшысының орынбасары. Бұл қазақ халқының бүгінгі тарихындағы ең үлкен әскери қайраткер.

Сырттай білгенім болмаса, мен онымен онша таныс емеспін. Өмірімде бір-ақ рет жолықтым. Ол кезде Сағадат генерал-майор еді.



Астапыралла, алға озыңқырап барады екем. Сәл шегініс жасайын. Қазақстан киношылары «Москва үшін шайқасты» киноға түсірді, режиссері Мәжит Бегалин. Өзі соғысқа қатысып, жараланған, мені түсінетін, патриот жігіт көрінді. Олай дейтінім, «Москва үшін шайқас» оқиғасын кино арқылы жұртқа жеткізуге алғаш қызылкөз біреулер қарсы



шығыпты.

Сценарийден Бауыржан Момышұлы деген атты біржола алып тастасаң ғана рұқсат етеміз деген екен, Мәжит олардың дегеніне көнбей, күні-түні ізденіп, тер төгіпті. Кино дайын болғанда, сірә, әлгі ішітарлардың ылаңының әсері болу керек, Мәскеулік бір дөкей «бұл туынды экранға шығарылмасын» деген қортынды жасайды. «Неге бұлай?» дегендерге «кейіпкері Бауыржан Момышұлы әлі тірі» деп жауап беріпті.. «ССРО Мәдениет министрімен өзіңіз сөйлесіп, рұқсат әпермесеніз, біздің күніміз қаран» деп Камал Смайлов қоярда қоймай мені Мәскеуге ертіп барды. Бармас едім, «кейіпкері әлі тірі» деген сөз намысыма тиді. Министрдің қабылдауында болдым.

– Келіңіз. Сізді көргеніме өте қуаныштымын, – деп министр, обалы не керек, жаны қалмай қалбалақтап, шын көңілімен, туыс жандарша қарсы алды. – Шаруаңызды айтыңыз?

– Шаруам, маған бір пистолет тауып берсеңіз? Арзан-қымбат демеймін, ақшасын төлеймін.

– Оны қайтесіз?

– Мына сіздің көз алдыңызда өзімді өзім атып өлтірем.

Министр көзі бақырайып, шошып кетті.

– Кеңсеніздің терезесінен төмен құлап өлуіме де болар еді, бірақ оған офицерлік намысым жіберер емес. Өлген соң офицерше өлу керек!

– Мен сізді мүлде түсінбей отырмын.

– Түсінбейтін түгі жоқ, сіздерше тірі кейіпкерді экранға шығару күнә көрінеді, – деп мән-жайды айтып бердім. Ол ішегі қатып күліп:

– Мұны қай оңбаған ойлап тауып жүр екен? Сеніңіз, менің бұдан мүлде хабарым жоқ. Бұл тіпті маскара ғой, естіген елден ұят. Кім екенін анықтап, жазалаймыз. Ал, сіз бізді кешіріңіз. Қазір қолма қол тиісті орынға бұйрық берем, – деп телефонмен менің көзімше әлдекіммен сөйлесті. – «Москва үшін шайқас» ертеңнен бастап экранға шығатын болсын!

Министр қабылдау бөлмесіндегі әйелді шақырып:

– Қымбатты Бауыржан Момышұлына арнап дастархан әзірлеңіз, – деді. – Тығыз шаруамен отыр едім. Кең әңгімелесуіме уақыт тар. Сізге он-жиырма минутімді қияйын.

Екеуміз соғыстырып, елу грамнан коньяк іштік. Біраз әңгімелесіп:

– Кешіріңіз, келесі кездескенше, – деп ол қимай қоштасты.

Алматыға қайту үшін әуежайда самолет күтіп тұрмын.

– Бауке, жүріңізші? – деп Камал ұзын бойлы, реңді, жас генерал-майормен таныстырды.

– Жолдас генерал, жолдас Батыр, мына кісі Бауыржан Момышұлы болады.

Бұрын көрген жігітім емес. Үстімде пальто, басымда сусар бөрік, аяғымда бәтіңке. Өзім тымауратып, шаршап келе жатқам.

Нұрмағамбетов Смайловқа ала көзімен ата қарап, ашулы үнмен:

– Мен Баукеңнің алдында батыр да емеспін, генерал да емеспін! –



деп тастады. Смайловтың көзі жыпылықтап, не дерін білмей сасып қалды.

Генерал маған алдымен әскери тәртіп бойынша сәлем беріп, содан кейін ғана:

– Ассалаумағаликум, Бауке! – деді қолын ұсынып.

Самолет салонына ендік. Сағадатқа батыр, генерал деп ерекше кресло бөлінеді екен. Оны білгенім:

– Бауке, сіздің орныңыз мына жақта, жүріңіз, – деп мені ертіп барып өз креслосына отырғызды да, өзі менің орныма барып отырды. Ішімнен:

– Ой, мына жігіт ақылды, текті жерден екен ғой, – деп ойлап қойдым.

Бұл онымен бірінші рет жолығып, танысқаным. Одан кейін кездескенім жоқ.





## ӨНЕГЕЛІ ӨМІР



*Полковник Е.Б.Шакуов, Құрлық әскерлері Әскери институтының ғылыми жұмыстарды жоспарлау және ұйымдастыру бөлімшесінің бастығы*

Алдымызда байыппен сөйлеп тұрған аға сөзіне елтіп кеткенім сонша, «әр істе осылай байыптылық танытып, әр сөзін ісімен салмақты жалғай білген, талай жұмыстан да, күрмеуі күрделі істерден де әсте бас тартпаған азаматтық тұрақтылық осыған жеткізген» деген ойлар қаумалағаны сондай, өзімді-өзім дереу тоқтатып, ел құлақ түрген аға сөзін мен де тыңдауға көштім.

-Тамыз айының күйдірген ыссында күндіз-түні дамыл алмай, тек, шабуылдаумен болдық. Үздіксіз шабуыл жасай отырып, неміс фашистерінің ордасына айналған Бендер қаласын да басып алдық. Фашистер әрбір елді-мекен үшін жанталаса соғысты, тіпті қосалқы күштерін де аямай төгіп қасарыса ұрыс жүргізді. Бізді қолдаған танкілеріміз қарсыластың арнайы кедергілеріне ұшырап, орға келіп кептеліп, алға ұмтылуымызға қиындық туғызды. Тығырықтан шығуды ойлаған капитан Емельянов полк штабына хабарлап, артиллериялық қолштаудың қажеттігін жеткізді.

Командир маған иек қағып: - Сағадат, сенің қырандарыңа сенім артамыз - дегенше болған жоқ, взвод лейтенанты Сычевтің пулеметшілері оқ жаудыруды үдетіп кеткені естілді. Жауға қарсы бірлесіп, ұйымдасқан бірнеше дүркін шабуыл жау шебіне тойтарыс беруге әкелді.

Көп жылдан кейін ІІ дәрежелі Донецк Суворов орденді 301 – атқыштар дивизиясының генерал-майоры В.С. Антонов «Берлинге жол» кітабында: -Қайталап шабуылдау кезінде, капитан Сағадат Нұрмағамбетовтың ротасындағы Величко, Новиков, Михайленко, Пастухов, Яковенко, Саламатин, Беус сияқты жауынгерлер дұшпанның шеңгелді тобын жер жастандырып, 200-ден астам неміс басқыншыларын жер жастандырды. Түстен кейін фашистер тағы алты рет шабуылға көтерілді, бірақ ол әрекеттерінен де түк шықпай жеңіліс таба берді. Соңғы шабуыл сағат 19.00-ден 20.30 – дейін созылды. Барлық шабуылға тойтарыс берілді»- деп жазды ұрыс жайын.

Осыдан кейін Сағадат аға тағы да кескілескен шайқастардағы рота командирі ретінде бастан кешкен оқиғаларын айтты. Сөйлеген кезде асықпай көзбен көргенді айтып, әрі қарай өзің шамаларсың дегендей ойларды ортаға тастайтын. Командирлерге әсіресе, жастарға ой мезейтіні ұнамды. Жүйелі іс жүйесін табады дегенді де аға ісінен көрініс табатынын байқадық. Әсіресе, өзі әскери бөлімдерді аралай жүргенде ақырын айтып, ақыл-кеңесін берді дегенді де үлкен командирлерден көп естідік. Көпті көріп одан нәтиже алып, талай әскери орталарда қызмет атқарған аға тәжірибесі барша азаматтарға үлгі-өнеге.





Талай мінбелерден қазақ әскерінің бүгінгі мен келешегі жайлы мәселелерде Сағадат аға өзекті мәселелерді күн тәртібіне қойып, оны дер кезінде шешуге күш салды.

Сұрапыл соғыстан соң 1946 жылы Москвадағы әскери академияға оқуға түсуі шын мәнінде ел қорғаушысы боламын деген ниеті мен мақсат –жігерінің беріктігінен болар. Әскери академияға түсушілердің дені соғыс ардагерлері оның ішінде офицерлік құрам. Үш айлық дайындықтан кейін емтиханнан сүрінбей өтіп, емтихан төрағасы:

– Сіз 22-жаста ғана екенсіз, өте жассыз, сондықтан бір жыл уақыт күте тұрмайсыз ба? – дегенде Сағадат аға бірден: Соғысқанда жас болмадым, енді оқығанда – жап-жас боламын ба, мен оқығым келеді, сондықтан оқуға қазір түсуім керек, егер басқаша десеңіз онда мені әскерден мүлде босатыңыз деп, мәселені турасынан қойып айтады. Бұл ағамыздың арман мақсатына деген табандылығы.

Сағадат аға жайындағы естеліктер мен түрлі әдеби деректі шығармаларды оқыған сайын аға өміріндегі ұмтылыстар мен табанды еңбектер әскери тұлға болып қалыптасуына жол ашып, отырғанын байқауға болады.

Әскери академиядан кейінгі қызметі ТуркВО, одан соң 1954 жылдан полк командирі болып әскери ортада өзін шындап, отыз төрт жасында дивизияның штаб бастығы қызметіне көтерілуі шыншылдығы мен іскерлігінде, жауапкершілігінде болса керек. Одан соң 1961 жылы Қазақ ССР-нің Азаматтық қорғаныс штабының бастығы болып тағайындалады.

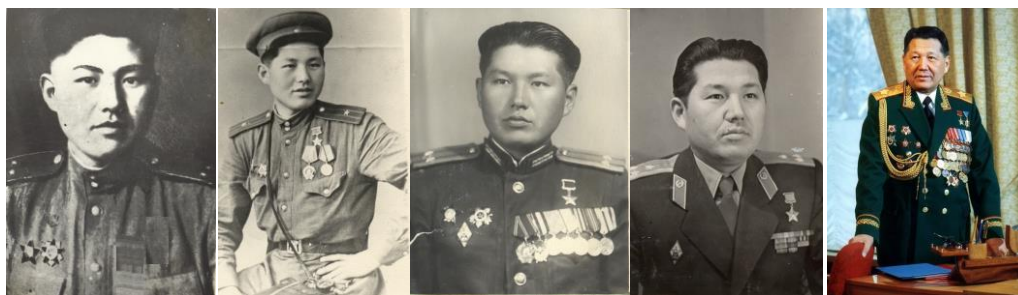

Қай қызмет саласында болсын адами, азаматтық қасиет қырлары айқын әрі салмақты. Әсіресе, тәуелсіздікке қол жеткізген жылдардағы Қазақстан Республикасы Қорғаныс Күштерін қайта жарактап құрудағы еңбегі әрбір әскери адамның есінде қалды. Байтақ еліміздің жер –жеріне әскери құрамдарды орналастыру, әскери құрылымдарды қайта жасақтау мен толықтыру, қазақ әскери доктринасының қабылдануы, әскери жарғының ұлттық негіздерге сай қаралауы, әскери кадрларды орналастыру сияқты сан қырлы жұмыстарды ұйымдастыруы қазақ еріне сай тұлға екені қуантады.

Осындай ер тұлғаға бүгінгі күні не арналса да артық емес, қайта жарсымды. Қай ел болмасын ол өзінің даңқын ерлік істермен, даналық қасиеті бар адамдарымен, тарихы мен мәдениетімен танытады.

Өнегелі өмірі бар Сағадат аға есімі – әрбір азаматтың, әрбір сарбаз-



бен сардардың есінде мәңгілік орын алғаны анық. Сондықтан бүгінгі ұрпақ аға рухына бас иіп, әрдайым ұлтымыздың біртуар жарық жұлдызы деп мақтаныш етері анық.

**Қолданылған әдебиеттер:**

1. С.Нурмагамбетов Мой передний край.- Алматы: Ана тілі, 1995 ж 224 б.
2. DARABOZ. Ерлерге арналған республикалық журнал, 2009 ж. №3.





## ТАҒЫЛЫМЫ ТЕРЕҢ НАР ТҰЛҒА



*Құрлық әскерлері әскери  
институты мемлекеттік тіл  
кафедрасының меңгерушісі,  
профессор  
Бизат Ғайсақызы Тамаева*



*Майор Д.С.Исингарин, ғылыми  
жұмыстарды жоспарлау және  
ұйымдастыру бөлімшесінің  
офицері*

Жер бетінде өз алдына мемлекет құрушы тәуелсіз ел болғандықтан еліміздің тарихы да тереңнен тартылатыны баршамызға аян. Салқам сахара - ел тарихы мен ер тарихына да бай. Ер елсіз, ел ерсіз болмайтыны тағыда анық. Аты ұранға айналған ерлер рухы елдігімізді оның ішінде ұрпаққа берер өнеге мен тәлімді шындап келе жатқан - елдіктің қайнар бұлағы.

Батыр ағамыздың қолынан шыққан «Алғы шепте» кітабында «...Әр адамның өзіне аса жақын тұтар жері бар, ол - туған бұрышы. Осы жерде алғаш рет дүние көзін тануды бастадың, осы жерде жақсылық пен жамандықты таныдың, осы жерде еңбекке баулынып, болашақты армандап оған қиялмен сапар шектің, осы жерде туған жердің қадір қасиетін түйсіндің» деп басталаған шығармасы әр қоғам мүшесіне ел алдындағы борышың мен парызың бар дегенді еріксіз түйсіндіреді.

Жастай ата-анасынан ерте қалып туған әке мен шешенің қадірін түсінген Сағадат ағамыз ағасы Сағиттың қолында тәрбиеленіп, жалғыз туысы майданға аттанып, ағасының жаумен арпалыста мерт болғанын естіген соң, жас өмірін кек алуға, дұшпанның басын көтертпей жаншуға арнайды. Алғаш орыс мектебінің табалдырығын аттағанда орыс тілі пәнінің мұғалімінен предлогтарды қалай үйренгенін де естен шығармай қайтсе де білім беруде жалықпаған ұстазына ризашылығын да өз естелігінде тиянақтап жазады.

Туған жер, ата-ана, ұстаз қадір қасиетін жан дүниесіне жақын ұстаған салмақты Сағадат аға бала болса да ұқыпты, жігіт болып ат жалын тартқан кезде жанына жақсылық пен жылықты, достық пен іскерлікті жақын тұтып, ел намысы үшін қан майданға аттанған. Міне, оның адам, азамат ретіндегі сынға түскен шақта сыналар кезеңі де осыдан басталған болатын. Қайта-қайта әскери комиссариатқа барып жүріп, өз іскерлігінің арқасында әскери училищеге Түркімен пулемет училищесіне әскери оқуға түседі.

Одан соң Кушкаға ауысытырылуы, әскери оқу орнында сабақтары, ыссы климатта өткізген әскери жаттығулары, жас жігітті шынықтыра түсті.



Әсіресе, соғыстан жараланып келген оқытушы командирлерінің тәрбие-тәлімі оны түлетіп, есейте түсті. Үш жылдық оқуды сегіз айда – қысқа мерзімде - тауысып, тек, соғыс жағдайындағы әскери пәндерді оның ішінде атыс және қару-жарақ, тактика, топография мен инженерлік, химиялық, саптық және саяси сабақтарды меңгеруде ұстамдылық пен шыдамдылық таныта білді.

Өз өмірі жайында жазған кітабында ағамыз «Есімде мәңгі сақталған бір сөз болды: -Ол алғаш рет лейтенант атағын алғанда командирімнің бізе айтқан тілегі еді. -Командирлік абыройдан айрылу сәттері де болады. Офицер абыройын сақтап қалатын бір ғана жол бар. Ол әр күн сайынғы жалықпайтын шығармашылық еңбек. Ол әскери техниканы барынша сауатты меңгеру, ұрыста батыл болу, тығырықтан шыға білу. Қандай қиын жағдай туса да тапсырманы орындап, батыл шешім қабылдау. Қарапайым осы сөздер менің өмірлік ұранымдай болып, санамда қалды» - деп, жазады батыр ағамыз өз қолжазбасында.

Күнделікті қарым-қатынас жасау адамға үлкен міндет пен жауапкершілікті артатын болса, соғыс жағдайындағы адамдармен бір мақсатқа қарай ұмтылу, командир ретінде олармен қоян-қолтық араласып сәт сайын бағыт-бағдарға нұсқау беру адамға табандылықты қажет етеді. Сондықтан өз өмірінде: «Әскерге қолбасшылық ету – ол адамтану дүниесі» деп айтуы – сол сұрапыл соғыстағы бастан өткерген сын сағаттардан туған пікірі болса керек.

Соғысқа дейінгі ел өміріндегі өзі көзімен көрген үлкендер тәрбиесі, әсіресе, қазақ жеріндегі ұлттар достығы, майданда да украиндықтармен қатар бір окопта жер жастана жаумен соғыса жүріп, осы елтану қасиеті оны талай асуларды алуға көмегін тигізді. Үйрену мектебі, адам үшін, оның үстіне әскери адам үшін, мәңгілік мектеп екенін Сағадат аға өміріне арқау еткендей. Сол кездегі кеңестер одағының батыс бөлігіндегі Кубань, Донбасс желерін фашистік басқыншылардан азат етудегі әскери жорықтардағы тай-талас ұрыстары жас Сағадат ағаның мәңгілік жадында қалды. Сұм соғыс қарулас достарының қатарын да азайтты. Жас жігіттің бойына жауға деген өшпенділікті тудырды, жас буынын қатайта түсірді.

Командирлерінің сенімділігі, қамқорлығы, сарбаздарға деген жақындығы, ұрысқа дайындығы, жауға аттандап қол бастауы ерге тән мінезге баулыды. «Сұрапыл соғыс жарты ғасыр өтсе де, олардың бейнесі көз алдымда сол қалпында» -деп жазады батыр аға. Батыс майдандағы Днепр, Буг, Днестр, Пиллица, Висла, Одер мен Шпрее плацдарымдарында взвод, рота командирі ретінде тактикалық шеберлікті, ұрыстық дайындықты жүйелі түрде жүргізуі жеңісті жақындатуға әкелді. Солтүстік Кавказ, Украина, Молдово, Польша жеріндегі елді-мекендерді жаудан азат етуде жауынгерлік достық, жауынгерлік мүдде сияқты терең гуманистік ұғымдар командирді шындай түсуге, жауына қатал қаруласына адал болуға негіз болды.

Қайда жүрсе де туған жері, өскен ортасы мен ұстаздарын жадынан шығармады. Ұрыс арасында пулеметші қаруластарымен тығыз



байланыста болып, олардың жеке өмірімен де жете танысып, жауынгер достарын жеңіске жетер күннің алыс еместігіне, бейбіт күнге жетіп біріне-бірі қонақ боларын да жиі айтатын Сағадат ағамыз соғыстан кейін тап сондай күндерге де жетті.

Командирлері мен сұрапыл соғыста мерт болған қаруластарын еске түсіріп, олардың ерлігін жас ұрпаққа жекізуді парыз деп санап бірнеше кітаптар жазды. Әсіресе, «Алғы шепте» деп аталатын шығармасы жарты Еуропаны жаяу бағындырған ағамыздың талай қиян-кескі ұрыстар мен жан-алып жан беріскен қысылтаяңдар мен тар жол тайғақ кешулері кинолентадай тартымды әрі нанымды шынай шындықты паш еткен әскери әдеби деректі шығармалар. Қолына қалам алуының өзінде майдандас достарының ерлік рухына бас июі, боздақтар алдындағы мәңгілік ескерткіші еді.

Жаратылысында шындық пен ақиқатшылдығы жанына жақсы адамдардың топталуына жол ашты. Қандай кезеңде де шыншылдық пен бұлтартпайтын дәлдік командир келбеті мен ісін нақты шешім қабылдауға бастады. Терең ой, салмақты сарабал сан жеңіске апарар қағидалы тактиканы игеруге бастады.

Пилица өзеніндегі плацдармда көрсеткен ерлігі үшін Совет Одағының батыры атағын алды. Осы ұрыс жөнінде дивизия бастығы В.С. Антоновтың кітабында: «Нұрмағамбетовтың пулеметшілер ротасы жау шебін баудай түсіріп жатты. Капитан өзі де пулеметтен түспей, сержанты Г.Ворошиловпен «жоғары», «төмен» орағытып оқ жаудырып, дұшпаннан кектерін алды».

Ұрысқа түскен Кубань жерінен басталған алғы шептегі ұрысы Берлинді алғанша жалғасын тапты. Әрбір ұрыс командир үшін ең үлкен жауапкершілікті артады. Адам күшін сақтап, жауды еңсере жеңуде алдымен сарбаздардың рухы мен әскери дайындығын есте қалт жібермеген Сағадат аға Берлин операциясында батальон басқарып қаруластарын жеңіске бастады.

Ұлы Жеңіске өз кеудесімен батальон командирі болып, фашистік ұяны ойрандап жеткен батыр аға соғыстан кейінгі өмірін ел қорғанысына арнады. Қайда жүрсе де, ер азаматтың адал болып, еңбектен қашпай өсіп түлеуіне зер салды. Соғыстан кейінгі жылдары өзгелердей өзі үшін емес, Отанымыздың қорғаныс шебінің нығаюына, ер азаматтардың әскери дайындығына аса зор көңіл бөлді.

Әскери ортада ұлттар достығын жоғары бағалады. Тәуелсіз еліміздің Қорғаныс шебін құруда басшылық жасап ұлттық кадрлардың тартылуына олардың қалыптасуына, қолбасшылық жасауға үйретті. «Ұстазы жақсының – ұстамы жақсы»- деп қазақ атамыз бекер айтпаған мектепте сабақ берген ұстаздарын батыр аға майданда жүрсе де еске алып, ұстаз елдің ұстанымы, білімнің бастауы адам үшін қоғамдағы ең жауапкершіліктегі тұлға екенін есте жадына бекіткен Сағадат аға әскери саланың ұлағатты ұстазы болды.

Сонау майдан шебінде сарбазының жанына үңіліп, сарбазбен қатар



от- жалынды бірге кешкен аға жан дүниесінде адамға деген жанашырлық пен қамқорлық мәңгілік орын тепкенін аға жүрген жолдарда айқын із қалдырып жатты. Адамды сын сағаттан тану – аға адамтануының үлкен жобасы бәрімізге үлгі өнеге. Ақырын жүріп анық басқан кезеңдері Сағадат ағаны абырой мен беделге, әскери әлеуметтік қоғам ортасын сенімділікке әкелді.

Осыдан 70 жылдан астам уақыт бұрын өрімдей жас болып фашистік германиямен соғыста ерен ерліктің үлгісін таныта білген аға, өз елінің Тәуелсіздік алған жылдарында туған Отанының қорғаныс шебін құруда аса көрегендік танытып, кешегі кеңес әскерінің негізінен жасақталып жерімізде шоғырланған әскери бөлімдерді шашау жібермей қайта жасақтап, жарақтандырды. Дүниенің әр бұрышында жүрген қазақ әскери қызметшілерді елге тартып, егемен елдің қорғаныстық қамалын күшейтті.

Міне, осындай аға еңбегі бүгінгі күнге дейін өз жемісін беруде, өзі бас болып құрған қазақ әскерінің бүгінгі салтанатында да ол кісінің еккен дәні жатыр. Оған куә осында отырған кешегі шәкірттері – бүгінгі генерал ағалар.

Жалғасын тапқан іс – дәстүрге айналса, онда ел тірегі де халық үшін, ел келешегі үшін мәңгілік болары сөзсіз. Ендеше, ағалар тіккен ту ел төсінде мәңгілік елдің туы болып желбірейтіні хақ.

### Қолданылған әдебиеттер:

1. С.К. Нурмагамбетов Мой передний край.-Алматы: Ана тілі,1995.224б.
2. Дарабоз.Ерлерге арналған республикалық журнал.2009 ж. мамыр, №3.
3. Айбын.Республикалық әскери патриоттық журнал. 2013 жыл, №10.





## В ПАМЯТИ НАВСЕГДА



*Майор Акмаев Р.М., преподаватель кафедры тактики Военного института Сухопутных войск*

69 лет назад отгремели бои на полях сражений Великой Отечественной войны. Немало жизней на алтарь Победы сложили дети казахского народа.

В наших сердцах вечно будет жить подвиг 28-ми гвардейцев панфиловцев, отстоявших столицу Советского Союза город-герой Москву.

Неувядаемой славой на фронтах Великой Отечественной покрыли себя герои войны Бегельдинов Талгат Якубекович, Абдиров Нуркен Абдирович, Маметова Маншук Жиенгалиевна, Молдагулова Алия Нурмухамбетовна, Бауыржан Момышулы, Нурмагамбетов Сагадат Кожакметович и многие, многие другие не жалея своей жизни били врага и приближали светлый день Победы!



В этом году 25 мая исполнилось бы 90 лет со дня рождения одному из мудрых военных начальников ветерану войны Герою Советского союза, Халық қаһарманы, первому Министру обороны суверенного Казахстана генералу армии Сагадату Кожакметовичу Нурмагамбетову.

Сагадат Кожакметович был первым народным героем Казахстана, первым министром обороны, первым основателем «суворовской» школы в Казахстане – Жас Улан... Он во многом был первым. И звание Героя Советского Союза заслужил в 21 год. Отвагу проявлял и высшее героичество в годы Великой Отечественной войны. Штурмовал рейхсканцелярию Гитлера.

Родившись в селе Трудовое, он трудился всю жизнь так усердно, что с лихвой оправдал название своей малой родины. И в отставку с поста министра обороны ушёл в 71 год. Молодым дорогу освободил, хотя сам был тогда ещё полон сил и энергии [1].

В этой статье хотелось бы описать послевоенные годы служения отечеству Сагадата Кожакметовича.

Закончил войну майор С. Нурмагамбетов в должности командира батальона.

Удачно складывалась и послевоенная судьба Сагадата Кожакметовича Нурмагамбетова.

В 1945–1946 годах он инспектор отдела вузов Степного военного округа.

В 1946–1949 гг. – слушатель Военной академии; старший офицер оперативного отдела Туркестанского военного округа (1950–1954 гг.); командир мотострелкового полка; начальник штаба 201-й мотострел-



ковой дивизии (1954–1961 гг.); начальник Штаба ГО Казахской ССР (1961–1969 гг.); заместитель командующего войсками Среднеазиатского Военного Округа (САВО) (1969–1981, 1984–1989 гг.); первый заместитель командующего Южной группой войск (Венгрия, 1981–1984 гг.).

В 1990–92 гг. Председатель Казахского республиканского совета ветеранов войны, труда и Вооруженных Сил, Председатель Комитета Верховного Совета Республики Казахстан по делам ветеранов, инвалидов и военнослужащих, Председатель Государственного комитета обороны Республики Казахстан [2].

Так, с созданием суверенного Казахстана, когда встали вопросы: что необходимо для защиты территориальной целостности республики, кто возглавит оборонное ведомство страны? – у главы государства Н. Назарбаева был однозначный ответ: «Только Сагадат Нурмагамбетов, воин, умудренный опытом».

В 1992 году он стал первым министром обороны суверенной Республики Казахстан. У молодого государства никогда не было опыта строительства своей армии, надо было по крупицам собирать его. Талант, глубокие знания, цельность, широта мышления, прагматичный, рациональный подход к решению любой задачи и другие качества генерала армии С. Нурмагамбетова оказались необходимыми в строительстве наших Вооруженных Сил [2].

Среди министров обороны стран Содружества Независимых Государств (СНГ) в годы создания и становления суверенных республик он был единственным участником Великой Отечественной войны, о ком можно было сказать: «Мы по-пластунски пол-Европы пропахали» [3].

Министр обороны Республики Казахстан С. Нурмагамбетов не был сторонником популистских, ни к чему не обязывающих обещаний, он всегда нацеливал подчиненных на достижение реального результата. Еще в первые годы становления Вооруженных Сил задумывался, искал пути решения, какой будет армия Казахстана нового тысячелетия.

На посту министра обороны (1992–1995 гг.) Сагадат Кожахметович проявил себя как государственный деятель, военачальник и дипломат. Созданная им армия и сегодня успешно выполняет свои задачи, стоит на страже Родины, оберегая мирный труд казахстанцев [4].

Заслуги Сагадата Кожахметовича отмечены Президентом РК, он первым в стране был удостоен звания «Халык Каһарманы» с вручением «Золотой Звезды» под номером один.

В 1995-м он вышел в отставку в звании генерала армии. Но он продолжал работать, консультировать, был советником Президента, оказывая большую помощь в обеспечении военной безопасности государства. Особой его заботой были воспитание и рост национальных военных кадров. Он проводил переговоры, встречался с молодежью, наблюдал за боевыми учениями [5].





В соответствии с Постановлением Правительства Республики Казахстан в 1999 года была создана и названа именем генерала Нурмагамбетова для углубленного изучения государственного и иностранных языков, военных дисциплин, а также усиленной физической подготовки Республиканская школа «Жас улан» в Астане [4].

По роду своей деятельности приходится сталкиваться с выпускниками РШ «Жас улан», хочу обратиться к народной пословице «Как корабль назовешь, так он и поплывет».

Так вот выпускники школы высоко и с честью несут гордое имя выпускника школы имени С. Нурмагамбетова! Воспитанники гордятся своей Школой и тем, что она носит имя легендарного героя казахского народа, первого министра обороны суверенного Казахстана, чья жизнь и ратный труд служат примером для юных защитников Родины. Не скрою от читателей и мой сын в данный момент обучается в стенах школы «Жас улан». И хочу сказать, о том, что воспитание и обучение в школе соответствует качеству ее выпускников!

Накануне 90-летия С. Нурмагамбетова, поступает много различных предложений по увековечению памяти о нем в сердцах наших соотечественников. Люди предлагают строить памятники, называть, переименовывать улицы, нарекать его именем учреждения.

Я бы хотел предложить свое предложение. Если в свое время РШ «Жас улан» было присвоено имя генерала армии С. Нурмагамбетова, то пусть его светлое имя помогает выпускникам школы вечно! А именно по окончанию школы выпускники, поступающие в высшие военно-учебные заведения хотя бы нашей Родины Республики Казахстан поступали вне конкурса! Я думаю, случайных мальчишек в этой школе нет, и они достойны по окончанию школы пользоваться этим правом!

Светлая память Сагадату Кожаметовичу!

### Список использованной литературы:

1. Мегполис 30.09.2013 года
2. <http://ru.wikipedia.org/>
3. <http://www.atyrau-city.kz/>
4. <http://kladovka.forum.com.kz/>
5. Вечерняя Алматы. 26 сентября 2013 года



## ВООРУЖЕННЫЕ СИЛЫ РЕСПУБЛИКИ КАЗАХСТАН – ОПЛОТ НЕЗАВИСИМОСТИ СТРАНЫ



*Полковник Абдибеков М.Т., начальник отдела  
оценки качества образования Военного  
института Сухопутных войск, доцент*

Сегодня с высоты прошедшего времени мы с гордостью осознаем тот факт, что Вооруженные Силы нашей страны созданы и являются важнейшим атрибутом государственности независимого Казахстана.

С момента создания 7 мая 1992 года Вооруженных Сил РК, как оплота Независимости страны, казахстанская армия, всегда оставалась верным своему конституционному и гражданскому долгу, воинской клятве, продолжая и приумножая славные традиции старших поколений.

День защитников Отечества – особый праздник в жизни любого суверенного государства. Как суверенное государство, Казахстан считает поддержание своей обороноспособности одной из важнейших государственных функций и делом всего народа и до создания всеобъемлющей системы международной безопасности будет вести военное строительство совместно с другими дружественными государствами, пожелавшими войти с ним оборонительный союз.

Благодаря неустанной заботе Главы нашего государства, сегодня наша армия в состоянии адекватно отвечать на потенциальные вызовы и угрозы. На современном этапе развития страны, Вооруженные Силы нашего государства не только технически оснащены, имеют выученный личный состав, с высоким моральным духом, но и образован, владеет искусством эффективного командования и управления войсками.

Президент страны Н.А. Назарбаев в одном из очередных Посланий народу Казахстана, как одну из приоритетных задач обеспечения национальной безопасности определил, что «...создание профессиональной армии, способной осуществлять быстрое развертывание сил и средств, должно соответствовать самым высоким международным стандартам» [1].

Поэтому с первого дня формирования казахстанской армии, руководство страны и вооруженных сил, определилось в создании армии, которая была бы надежной защитой – обретенной независимости казахстанским народом. И эта поставленная задача на сегодня фактически выполнена в полном объеме и находится в постоянном совершенствовании.

Независимость страны – это главное богатство казахстанского народа. Под независимостью понимается, прежде всего, мирная и созидательная жизнь граждан страны, мир и сотрудничество, единство и дружба народов на земле. Охранять и защищать такое вот великое благо, возложено на плечи защитников Отечества. Сегодня, целевые интересы



патриотического воспитания становятся ясными. В этом году исполняется 22 года созданию славной армии независимого Казахстана. Как отмечает Глава нашего государства Н.А.Назарбаев, «Новый облик Вооруженных Сил олицетворяется ее патриотизмом, разумом, глубокими знаниями и традициями здорового образа жизни». На современном этапе государственного развития, 22-летие своих Вооруженных Сил, казахстанский народ и ее славные защитники, встречают большими успехами, уверенностью в дальнейшем надежности защиты национальных интересов Казахстана и постоянным укреплением обороноспособности страны.

Анализируя пройденный ратный путь, можно сегодня констатировать, что большинство из поставленных задач нам удалось выполнить. Для командования, профессорско-преподавательского состава Военного института Сухопутных войск главная задача в развитии Вооруженных Сил – дать качественное образование будущим офицерам казахстанской армии, подготовить компетентных профессионалов военного дела и истинных патриотов своей страны.

Казахстан занимает на Евразийском континенте особое политическое положение, определяемое множеством важных обстоятельств, в том числе этногеографическим составом страны. В этих условиях необходима чрезвычайная взвешенность политических шагов и решений в области военной политики, которые не нарушали бы сохранившуюся в нашем регионе стабильность.

Именно поэтому Казахстан одним из последних объявил о своем суверенитете и приступил к созданию собственных Вооруженных Сил, причем в условиях, когда медлить было уже невозможно. Таким образом, Указ Президента РК «О создании Вооруженных Сил Республики Казахстан» от 7 мая 1992 года положил начало самостоятельному оборонному строительству республики.

Совершенно очевидно, что основой такого строительства является ясное понимание возможности источников и масштаба военной опасности, которые в настоящий момент и в обозримой перспективе могут стать причинами развязывания военных конфликтов.

Поэтому принимались и принимаются меры, направленные на сохранение суверенитета и территориальной целостности нашего государства, – которые были задачами первостепенной важности. Создавая качественно новую армию и понимая единство военно-стратегического пространства, надо было в то же время сохранить и дать развитие тем положительным моментам, которые были присущи Вооруженным Силам бывшего Союза.

Глубоко символично, что свой профессиональный праздник защитники Отечества ежегодно встречали и встречают накануне Дня Великой Победы. В майские дни они, как и вся страна, чествуют Ветеранов-фронтовиков, Вооруженных Сил и тружеников тыла – людей старшего поколения, сделавших все возможное и невозможное для дости-



жения победы и свободы для народа и мира на земле.

Говоря об истоках создания Вооруженных Сил, нельзя не сказать о великой дате, которую отметила страна, – о 22-лети нашей Независимости Республики, оплотом которой является казахстанская армия. С момента образования суверенного Казахстана обеспечение национальной безопасности стало главным приоритетом государства. Важнейшим слагаемым ее является обеспечение военной безопасности, которая в свою очередь немыслима без Вооруженных Сил. Хотелось бы отметить то, что в истории казахского народа и его государства не было, как такового, опыта строительства регулярной армии. Это историческое событие было осуществлено под руководством Президента РК – Верховного Главнокомандующего Вооруженными Силами Н.А.Назарбаева.

Немалую лепту в становление и развитие Вооруженных Сил РК внесли первый Министр обороны РК, участник Великой Отечественной войны, Герой Советского Союза, Халық Қаһарманы, генерал армии С.К.Нурмаганбетов и многие другие генералы и офицеры.

Сегодня общеизвестно, что правильно расставленные приоритеты в Стратегии развития государства позволили обеспечить национальную безопасность и территориальную целостность республики, надежно защитить границы и создать обстановку политической стабильности в обществе.

В последнее время существенно изменилась вся система военного управления. Она приведена в соответствие с новыми реалиями. В частности, изменена организационно-штатная структура войск, а также их принципы дислокации и комплектования. В связи с этим возникла необходимость осуществления подготовки новых военных кадров. В этой связи было проведено превращение Алматинского высшего общевойскового командного училища в многопрофильное учебное заведение, чем оно ныне является.

Проблема совершенствования системы образования в высших военно-учебных заведениях Вооруженных Сил РК, повышения качества подготовки офицерских кадров является одним из центральных вопросов строительства Вооруженных Сил страны и их стратегического развития. С высоты 22-летнего пути, пройденного нашими Вооруженными Силами, мы не можем не отметить того факта, что все эти годы вопросы подготовки кадров, совершенствования системы военного образования постоянно находились в центре внимания руководства страны, Министерства обороны Республики Казахстан.

Дальнейшее развитие Вооруженных Сил Республики Казахстан, создание и развитие профессиональной армии XXI века невозможны без военной науки, стоящей на высоте самых современных требований. XXI век – век высоких технологий, внедрение нового вооружения и техники в военную сферу. Успешное освоение и умелое применение их в интересах защиты государства – требует высокого интеллектуального и



профессионального потенциала военных кадров Вооруженных Сил. Поэтому дальнейшее совершенствование системы военного образования является задачей государственной важности.

Все это выдвинуло новые требования перед Военным институтом Сухопутных войск, которое должно было готовить не только офицеров-профессионалов, но и педагогов, способных воспитывать и обучать своих подчиненных уверенно владеть вверенным вооружением, а также восполнить у них пробел общеобразовательной подготовки. Словом, армия Казахстана нуждается в разносторонне развитых, высококвалифицированных молодых офицерах.

В XXI веке Вооруженные Силы любого государства определяются не только технической оснащенностью, выучкой личного состава, моральным духом войск, но и образованностью, искусством командного состава. От профессионализма офицера, его интеллекта и образованности в значительной мере зависит успех проводимых реформ в Вооруженных Силах РК. На оперативно-стратегическом совещании в Министерстве обороны РК в марте 2014 года, Верховный Главнокомандующий еще раз обратил внимание на то, что «профессиональные вооруженные силы в XXI веке должны комплектоваться качественными специалистами военной сферы, истинными патриотами, психологически устойчивыми и морально безупречными гражданами страны» [5].

Есть определенная надежда, что Военный институт Сухопутных войск в недалеком будущем будет иметь современные тренажерные комплексы, обучающие программные комплексы последнего поколения, как сегодня уже имеются во многих кафедрах интерактивные классы. Так как, руководство Министерства обороны РК всегда уделяло и продолжает уделять внимание научному обоснованию планов военного строительства и развития, широкому привлечению мощного потенциала военно-научных центров и военно-учебных заведений.

Организуя процесс обучения в вузе и боевую подготовку в войсках, командиры и начальники обязаны помнить мудрое наизидание Б.Момышулы, который писал: «Как бы ни была насыщена современной техникой армия, если ее личный состав всесторонне не прошел боевую выучку, а офицеры плохо владеют способами, методами обучения и управления войсками, техникой и огнем, она (армия) остается бесполезной толпой и при первом серьезном ударе противника рассыплется, как горох» [2].

Министр обороны РК при посещении Военного института Сухопутных войск, отметил три ключевых направления в поисках новых подходов в системе подготовки военных кадров. Это незамедлительное обновление учебно-материальной базы военных вузов, подбор и систематическое повышение квалификации преподавателей, и, наконец, укрепление статуса военной профессии на основе обеспечения военнослужащих весомыми социальными гарантиями.



Последнее десятилетие поставило перед отечественной высшей военной школой фундаментальные вопросы: о повышении ее роли в процессах устойчивого инновационного развития Вооруженных Сил, повышение ее профессионального качества, о соответствии содержания военного образования и его структуры новым реалиям международной жизни.

Данное положение исходит из требований, указанных в ежегодных Посланиях главы нашего государства Н.А. Назарбаева народу Казахстана, где особое внимание уделяется социально-значимым программам, в том числе повышению качества образования. С начала XXI в. в Казахстане наметились политические и социальные тенденции, которые привели к резкому возрастанию актуальности проблем качества военного образования, поиску новых подходов к повышению эффективности управления образовательными системами военно-учебных заведений.

К таким тенденциям можно отнести, *во-первых*, интенсивное реформирование, охватывающее практически все уровни военного образования и требующее систематического анализа динамики изменения качества образования. *Во-вторых*, диверсификация военного образования, т.е. резкое расширение объема его содержания в условиях научно-технической революции, введение новых методов обучения и информатизация на различных образовательных этапах. *В-третьих*, стремление к индивидуализации методов и технологий обучения, требующее изучения влияния инноваций на результаты учебного процесса.

Казахстанская система высшего военного образования развивается динамично, используя лучший мировой опыт для формирования современных мобильных вооруженных сил. Гармонизация казахстанской высшей военной школы с мировым образовательным сообществом рассматривается как средство повышения качества подготовки специалистов для Вооруженных сил РК и участия ее в миротворческих операциях, а также как необходимое условие усиления позиций Казахстана в международной безопасности.

Как справедливо отметил Президент Республики Казахстан Н.А. Назарбаев, образовательная реформа должна достичь такого уровня, при котором «Качественное образование должно стать основой индустриализации и инновационного развития Казахстана» [3]. Именно поэтому одним из 30 важнейших направлений стратегии нового этапа развития Казахстана является «приближение системы образования, а также переподготовки кадров к мировым стандартам» [1].

В свете поставленных задач обеспечение высокого качества образовательных услуг - одна из основных задач, стоящих перед Военным институтом Сухопутных войск. Одно из главных направлений модернизации военного образования в Военном институте Сухопутных войск связано с повышением его качества. Актуализация этой проблемы на современном этапе, во многом обусловлена введением системы оценки



качества образования в институте, следствием которой стало значительное повышение качества учебного процесса. Это возложило на командный и профессорско-преподавательский состав гораздо большую ответственность за состояние и качество подготовки будущих офицеров.

Второе направление повышения качества подготовки офицерских кадров - это интенсификация образовательного процесса в институте на базе использования передовых информационных технологий. На сегодняшний день - это объективная необходимость, так как сформировать все увеличивающийся объем знаний, умений и навыков офицеров за тот же срок обучения с помощью традиционных способов и методик преподавания сейчас уже не представляется возможным. Конечно, это не значит, что применением новых средств обучения должен быть перечеркнут весь педагогический опыт, накопленный ранее.

Сегодня при совершенствовании системы процесса обучения военных специалистов в Военном институте Сухопутных войск учитывается, что военное образование должно быть направлено, в первую очередь, на подготовку курсантов к выполнению управленческих функций. Следовательно, важно добиться, чтобы системообразующим элементом военного образования на всех его ступенях стала именно управленческая деятельность.

Осуществляется фундаментальная подготовка курсантов по теории управления, особенно в части привития им практических навыков по выработке и принятию обоснованных решений для управления подразделениями в сложных боевых условиях, а также в ходе повседневной учебно-боевой деятельности.

Третье направление повышения качества подготовки военных специалистов - это наращивание научно-педагогического потенциала вузов. Задача состоит в том, чтобы в Военном институте поднять укомплектованность педагогических коллективов учеными до уровня, отвечающего показателям государственной аккредитации высших учебных заведений. Проводится работа по выявлению способных офицеров и создаются им условия для научной работы.

Создаются условия для внедрения кредитной технологии обучения, которая зависит от уровня профессионального мастерства профессорско-преподавательского коллектива. Данная технология предполагает использование признанных в международной образовательной практике активных методов обучения. Согласно данной технологии, образовательный процесс должен быть нацелен не только на передачу знаний, но и на приобретение обучающимися практических умений и навыков.

В этой связи преподавателям приходится отказаться от устаревших методов и осваивать новые, чтобы не отставать от веления времени. Однако не все преподаватели готовы к данному процессу. В этой связи в Военном институте Сухопутных войск, идет активный адаптационный процесс по обучению новым методам профессорско-преподавательского



состава. Вместе с тем вышеперечисленные мероприятия являются не только необходимым условием внедрения кредитной технологии обучения – как основы повышения качества образования, но и дальнейшего развития и модернизации системы высшего военного образования.

В сфере высшего военного образования, на сегодня необходимо создание правовой базы системы оценки качества образования, предусматривающей переход от принципа контроля качества образования к созданию системы обеспечения и гарантии качества образования. За последние годы само существование проблемы качества высшего военного образования, а также организационно-управленческие, педагогические и иные методы ее решения кардинально трансформировались. Задача состоит в том, чтобы это нашло соответствующее отражение в практической деятельности высших военно-учебных заведений.

Эффективная система контроля и мониторинга качества образования сама по себе обеспечивает объективную оценку и доверие к работе военного вуза. Способность вуза к оценке своих целей, условий их реализации, результатов деятельности, оформлению выводов и дальнейших задач характеризует его способность к развитию. Как отмечает заслуженный деятель Республики Казахстан, полковник в отставке К.Серикбаев, «... где бы ни обучался офицер в военном ли, в гражданском ли учебном заведении, он должен быть профессионалом высокого класса» [4] и для этой цели высшим военно-учебным заведениям стоит развивать систему управления качеством образования.

В Военном институте Сухопутных войск получает свое развитие внутривузовская система оценки качества образования, в которую положен принцип самооценки, возможности оценки уровня деятельности вуза, определения сильных и слабых сторон, планирования мероприятий по улучшению деятельности, привлечения к этой работе преподавателей, офицеров и курсантов. Контроль за качеством образования не может быть эпизодическим. Он должен быть постоянным и действенным, с налаженной системой выявления его результатов. Это обеспечивает систематическое совершенствование образовательного процесса, повышение качества подготовки военных специалистов.

Формирование современного военного специалиста неотъемлемым образом должно быть связано со становлением его как целостной, гуманной, всесторонне развитой личности, а также его с профессиональной подготовкой, осуществляемой в системе высшего военного образования.

Повышение социального статуса военного специалиста в определенной профессиональной сфере требует пересмотра всей системы его подготовки, которая должна ориентироваться на принципы саморегуляции, взаимодействия и развития образовательных, научных и педагогических структур в государственной поддержке нововведений и прогрессивных тенденций.





Это предполагает соответствующие подходы к подготовке военного специалиста, которые определяются следующими условиями:

- ♦ осознанием роли, места и значимости системы высшего военного образования;

- ♦ признанием научного потенциала, накопленного высшей военной школой на основе генерации передовых идей;

- ♦ обновлением профессорско-преподавательского состава высших военно-учебных заведений, повышением престижности профессии защитника отечества и привлечением компетентных, высокопрофессиональных педагогических кадров;

- ♦ повышением интенсивности информационного обеспечения учебного процесса высшего военно-учебного заведения, что призвано способствовать, с одной стороны, доминированию технократического и утилитарного подходов к отбору содержательных и технологических компонентов образовательного процесса, а с другой – возрастанию возможности быстрого реагирования и адаптации к изменяющимся условиям социума и тенденциям научного развития.

Возрастание предметно-профессиональной направленности обучения способствует выявлению и учету интересов и склонностей курсантов. Считаем, что основной тенденцией развития современной высшей военной школы должно стать движение от деятельностно-центрированной педагогики к педагогике личностно-центрированной.

Теоретические разработки, накопленный опыт позволяют на современном этапе модернизации военного образования предъявить объективные требования к системе высшего военного образования в русле реализации стратегической задачи формирования офицера как личности, адекватной существующей социально-исторической обстановке, осознающей себя элементом культуры и членом современного общества.

Мы считаем, что современное обучение в высших военно-учебных заведениях необходимо направить на приобретение следующих новых черт:

- ♦ становление воспитывающего, развивающего личность офицера, как специалиста, построенного на творческой активности курсантов;

- ♦ получение прогностической направленности, нацеленное на будущее, хотя критически пока используется наследие прошлого;

- ♦ становление исследовательским процессом по своей сущности, т.е. формирование научного мышления курсантов во всех видах занятий;

- ♦ предположение творческого характера совместной деятельности преподавателей и курсантов;

- ♦ ориентирование будущего военного специалиста на исследование себя, своих возможностей и способностей;

- ♦ требование диагностического обеспечения.

В решениях Коллегии Министерства обороны РК важными направлениями формирования высокопрофессионального кадрового



потенциала Вооруженных Сил отмечаются учет изменений в национальной системе образования и переход на новые стандарты образования, а также изучение опыта зарубежных стран. Так, на оперативно-стратегическом совещании в Министерстве обороны РК в марте 2014 года, Верховным Главнокомандующим еще раз было указано, что «следует продолжать работу по оснащению военных вузов современным оборудованием, по подготовке собственных научно-педагогических кадров, которые будут не хуже, чем в других странах» [5].

Развитие современной национальной системы военного образования в своей основе опирается на применение международных стандартов. В настоящее время Военный институт Сухопутных войск активно изучает и использует зарубежный опыт модернизации системы образования. В силу этого перед Вооруженными Силами РК и вузовским сообществом в настоящее время остро встают задачи реорганизации высшего военного образования, перевода его в режим инновационного развития, обеспечивающего полноценное вхождение Вооруженных Сил страны в высокопрофессиональный и мобильный оплот мира.

Развитие высшего военного образования диктует ряд необходимых мер, которые должны быть применены к системе образования в Военном институте Сухопутных войск в ближайшее время. Имеется в виду следующее.

- ◆ Внедрение в учебный процесс кредитной технологии обучения, соответствующей военной специфике корректировкой.

- ◆ Поддержка фундаментальных и прикладных научных исследований в институте как важнейшего средства повышения качества высшего военного образования и укрепления научного и инновационного потенциала.

- ◆ Совершенствование системы и условий приема в институт.

- ◆ Развитие современного курсантского самоуправления как особой формы инициативной, самостоятельной, ответственной деятельности курсантов, направленной на решение важных вопросов жизнедеятельности армейской молодежи, развитие ее общественной активности, поддержку социальных инициатив.

Для обеспечения национальной безопасности Казахстана в современных условиях необходимо, чтобы военные руководители различного ранга обладали высоким уровнем компетентности и профессионализма, достичь которого невозможно без проведения преобразований, направленных на повышение эффективности и качества подготовки специалистов в военно-учебных заведениях.

Для придания казахстанским Вооруженным Силам нового качества принято решение к повышению эффективности и качества подготовки специалистов, поскольку это позволит поднять на более высокий уровень боевую подготовку войск, военное планирование, военную науку и эффективно решать другие вопросы военного дела.



Только при таком подходе можно обеспечить успешное решение важнейшей задачи военного образования – дать базовую подготовку, сформировать современное мышление военного руководителя, способного рассматривать войну, операцию (бой) или сражение в целом, как систему, создавать новое и четко управлять войсками в самой сложной, динамично меняющейся обстановке.

На современном этапе строительства Вооруженных Сил Казахстана роль военного образования и науки еще более возрастает. За годы своего существования Военный институт Сухопутных войск показал себя авторитетным воен-

но-учебным заведением, вносящим весомый вклад в решение важнейших вопросов военной безопасности государства.

За эти годы значительно выросло ее влияние в проведении системных исследований по военной проблематике различных отраслей науки, осуществлен большой вклад в подготовке военных специалистов, проходящих воинскую службу в различных сферах военной деятельности.

В заключение хотим особо отметить, что строительство Вооруженных Сил РК является составной частью военного строительства в интересах подготовки страны к обороне. Обеспечение подготовленными кадрами, которые примут участие в скоординированном и эффективном управлении этим процессом, становится важнейшей задачей руководства и профессорско-преподавательского состава Военного института Сухопутных войск.

Пользуясь случаем выступления со страниц авторитетного казахстанского военного журнала, хотелось поздравить весь личный состав Вооруженных Сил, всех военнослужащих и профессорско-преподавательский состав Военного института Сухопутных войск, годом 22-летия казахстанской армии, которое традиционно отмечается ежегодно 7 мая и пожелать им профессионализма, боевитости, доброты и ответственности в их благородной миссии по защите своей Родины.

### Список использованной литературы:

1. Н.А. Назарбаев, Послание народу Казахстана «Новый Казахстан в новом мире» от 26 января 2010 года.
2. Б.Момышулы, Психология войны – Алматы, 1996 год, с.79.
3. Н.А. Назарбаев, Послание народу Казахстана «Вместе построим будущее!» от 28 января 2011 года.
4. К.Серикбаев, Обретенной независимости – надежную защиту, 2008 год.
5. Сильная армия – основа безопасности, Казахстанская правда, 7 марта 2014 года..





## ОПЕРАЦИЯ «БАГРАТИОН» – 70 ЛЕТ С НАЧАЛА ПРОВЕДЕНИЯ ИСТОРИЧЕСКОЙ ОПЕРАЦИИ



*Полковник Пастух С.И.  
старший преподаватель кафедры  
тактики, доцент Военного института  
Сухопутных войск*

23 июня 2014 года исполняется 70 лет с начала проведения одной из крупнейших операций Советской Армии в ходе Великой Отечественной войны.

Эта одна из крупнейших операций Советской Армии в некоторых западных исторических трудах характеризуется как *«крупнейшее поражение Гитлера»*. Действительно, в ходе этой операции (23 июня – 29 августа 1944 года) вооружённые силы Германии потеряли убитыми и взятыми в плен **289 тысяч человек**, ранеными 110 тысяч (согласно ряда других источников информации количество убитых, взятых в плен и раненых составляло около 600 тысяч человек). СССР отвоевал Белоруссию и значительную часть Литвы, вступил на территорию Польши.

В то время как на Украине советские войска зимой 1943–1944 годов успешно наступали, линия фронта на подступах к Бобруйску, Могилеву, Орше и Витебску оставалась почти неподвижной. Предпринимавшиеся Западным фронтом наступательные операции раз за разом терпели неудачу. Несколько лучше обстояли дела у 1-го Прибалтийского и 1-го Белорусского фронтов, но и они добивались лишь ограниченных успехов, директивы Ставки оставались невыполненными.

Произошло это из-за того, что осенью 1943 года немцам удалось стабилизировать фронт, закрепиться на выгодных позициях и подтянуть артиллерию, вплоть до самой тяжелой – трофейных 280-мм французских мортир. Короткое плечо подвоза в Белоруссию из Германии, наращивание производства снарядов в рамках объявленной тотальной войны позволили войскам ГА «Центр» буквально топить советские наступления в шквале артиллерийского огня, с расходом до 3000 т боеприпасов в сутки. Для сравнения: при штурме Сталинграда расходовалось в пике менее 1000 т в сутки. Тысячи снарядов тяжелых орудий наносили большие потери наступающим советским частям.

Кроме того, в лесисто-болотистой местности Белоруссии немцам удавалось реализовать техническое преимущество танков «Тигр», простреливавших с дальних дистанций дефиле и дороги, выбивая советские Т-34–76. На «Тигры», по немецким данным, приходилась почти половина подбитых советских танков в начале 1944 года. Ситуация казалась безвыходной, командование меняло направление ударов,



попытки прорыва предпринимались разными армиями, но результат был неизменно неудовлетворительным

Через неудач на западном направлении привела к расследованию комиссии ГКО (Госкомитета обороны) в апреле 1944 года, по итогам работы которой были отстранены несколько командующих фронтов. В качестве представителей Ставки в Белоруссию были направлены Г. К. Жуков и А. М. Василевский. Первому поручалось координировать действия 1-го и 2-го Белорусских фронтов, а второму – 3-го Белорусского и 1-го Прибалтийского. В общих чертах, до уровня директив Ставки планы наступлений были проработаны к концу мая 1944 года.

Взглянув на карту боевых действий того времени, можно увидеть на ней два обширных выступа линии фронта. Первый – на территории Украины, южнее реки Припять. Второй, далеко выдающийся на восток, – в Белоруссии, с границей по городам Витебск, Орша, Могилёв, Жлобин. Этот выступ называли «белорусским балконом», и после обсуждения, состоявшегося в конце апреля 1944 года в Ставке Верховного Главнокомандования, именно на него было решено обрушиться всей мощью войск РККА. Операция по освобождению Белоруссии получила кодовое название «Багратион».

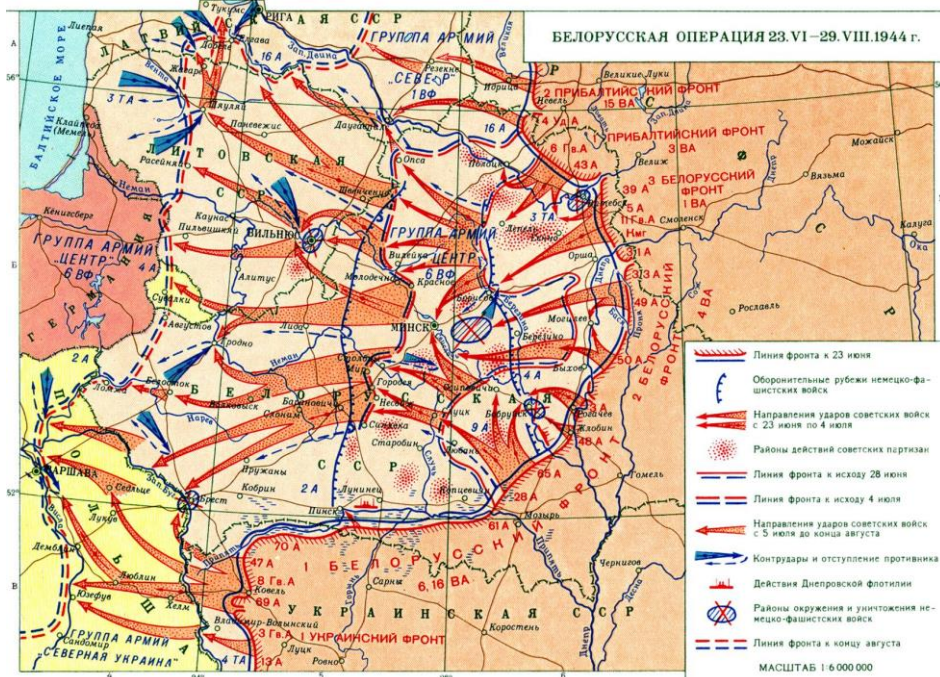

Жуков и Василевский частично облегчили себе задачу штурма «белорусского балкона» своими же успехами против групп армий «Юг» и «А». С одной стороны, после успешного освобождения Крыма в мае 1944 года высвободились несколько армий – их погрузили в эшелоны и отправили на западное направление. С другой стороны, к началу лета на юг оказалось оттянуто подавляющее большинство немецких танковых дивизий – ценнейшего резерва в обороне. В группе армий «Центр»



осталась всего одна 20-я танковая дивизия под Бобруйском. Также группе армий «Центр» оставили единственный батальон «Тигров» (зимой их было два). Для характеристики ГА «Центр» в отношении оснащения танковых войск достаточно привести один факт: в составе самого многочисленного германского объединения на Восточном фронте не было ни одного танка «Пантера», хотя Pz. V выпускались уже больше года! Основу парка бронетехники ГА «Центр» составляли примерно 400 штурмовых орудий.

Для латания фронта групп армий «Северная Украина» и «Южная Украина» также изъяли примерно 20% артиллерии РКК и 30% бригад штурмовых орудий. К началу лета 1944 года германское верховное командование считало наиболее вероятным советское наступление в полосе ГА «Северная Украина», в развитие зимних и весенних успехов. Предполагалось, что будет нанесен мощный удар через Польшу к Балтийскому морю, отрезающий ГА «Центр» и ГА «Север» от Германии. Поэтому в ГА «Северная Украина» были собраны крупные силы танковых войск, а возглавлял её «гений обороны» и любимец фюрера Вальтер Модель. Мнение о том, что главный удар последует не в полосе ГА «Центр», разделяли и командующие армиями в Белоруссии. В том, что на центральном участке фронта будут сковывающие наступления с ограниченными целями, их убеждали их собственные успехи в обороне в зимней кампании. Они были убеждены: после череды неудач Красная армия сменит направление удара. Если же будут предприняты наступления с ограниченными целями, то они будут так же успешно отражены, как зимой 1943–1944 годов.

Советское командование напротив решило сосредоточить усилия на освобождении Белоруссии. Ошибка в оценке планов Красной армии в немалой степени предопределила крушение немецкого фронта летом 1944 года. Однако задача советских войск на западном направлении оставалась непростой. Новое наступление Красной армии все равно могло утонуть в шквале артиллерийского огня, как и зимние операции. Для борьбы с артиллерией противника, помимо усиления традиционной контрбатарейной борьбы, было решено задействовать авиацию. Обстановка для широкомасштабного использования авиации летом 1944 года в Белоруссии складывалась как нельзя более благоприятная.

В тот период в интересах ГА «Центр» действовал 6-й воздушный флот под командованием генерал-полковника люфтваффе Роберта фон Грайма. Состав его к началу лета 1944 года был довольно своеобразным. Всего в Белоруссии находилось 15% боеготовых самолетов люфтваффе всех типов на всех театрах военных действий. При этом по состоянию на 31 мая 1944 года из 1051 боеготового одномоторного истребителя в люфтваффе в целом в 6-м воздушном флоте находилось всего 66 машин, или 6%. Это были штаб и две группы 51-й истребительной эскадры. В воздушном флоте «Рейх» их было 444, а в соседнем 4-м



воздушном флоте на Украине – 138. Всего же в составе 6-го воздушного флота на этот момент было 688 боеготовых самолетов: 66 одномоторных истребителей, 19 ночных истребителей, 312 бомбардировщиков, 106 штурмовиков, 48 ночных бомбардировщиков, 26 дальних разведчиков, 67 ближних разведчиков и 44 транспортных самолета.

Незадолго до начала советского наступления количество истребителей в Белоруссии уменьшилось и в итоге к 22 июня 1944 года в 6-м воздушном флоте осталось всего 32 истребителя Vf.109G-6, базировавшихся в Орше. Для почти 1000-километрового фронта ГА «Центр» это количество трудно назвать иначе как смехотворным. Ненормальность ситуации можно проиллюстрировать еще одним фактом: «мессершмитов» в качестве фоторазведчиков (модификаций Vf.109G-6 и Vf.109G-8) в подчинении 6-го воздушного флота было сравнимое количество – 24 боеготовых машины на 31 мая 1944 года. Это, с одной стороны, показывает внимание немцев к воздушной разведке, а с другой – демонстрирует катастрофическое снижение численности парка немецких истребителей в Белоруссии. К слову, именно фоторазведчики ГА «Центр» вскрыли сосредоточение советской артиллерии на направлении главных ударов четырех фронтов, и они не были для немцев секретом к 22 июня 1944 года.

Вместе с тем 6-й воздушный флот мог похвастаться весьма внушительным числом бомбардировщиков. Три сотни, преимущественно He-111, предназначались для ночных ударов по объектам в советском тылу. Если группировка истребителей в июне 1944 года была ослаблена, то бомбардировочный кулак 6-го воздушного флота, напротив, усилился. На аэродромах в Кенигсберге сели три группы He-177 из эскадры KG1. В них насчитывалось около сотни тяжелых самолетов – достаточно внушительная сила. Их первой задачей стал удар по железнодорожному узлу в Великих Луках. Командование люфтваффе с большим опозданием осознало перспективы ударов стратегической авиации по тылам Советского Союза. Однако этим амбициозным планам не суждено было воплотиться в жизнь, и вскоре He-177 использовались для ударов по совсем другим целям.

По другую сторону фронта также сосредотачивались тяжелые бомбардировщики. К весне и началу лета 1944 года авиация дальнего действия (АДД) ВВС Красной армии была серьезной силой, способной решать самостоятельные задачи. В её состав входили 66 авиаполков, объединенных в 22 авиадивизии и 9 корпусов (в том числе один корпус на Дальнем Востоке). Самолетный парк АДД достиг внушительной цифры в 1000 дальних бомбардировщиков. В мае 1944-го эта впечатляющая воздушная армия была нацелена на группу армий «Центр». Восемь корпусов АДД перебазировали в районы Чернигова и Киева, что позволяло наносить удары по нависающему над Украиной «Белорусскому балкону». Авиапарк дальней авиации на тот момент составляли преимущественно двухмоторные самолеты: Ил-4, ленд-лизовские B-25



и переделанные в бомбардировщики транспортные самолеты Ли-2. Первые удары АДД на западном стратегическом направлении последовали в мае 1944 года, тогда была атакована транспортная сеть в тылу ГА «Центр».

Немецкое командование не предвидело такого поворота. Местность в Белоруссии была лесисто-болотистой, с большим количеством озёр и рек и довольно слабо развитой дорожной сетью. Использование здесь крупных танковых и механизированных соединений, с точки зрения гитлеровского генералитета, было затруднительным. Поэтому вермахт готовился отражать советское наступление на территорию Украины, сконцентрировав там куда более внушительные силы, чем в Белоруссии. Так, в подчинении группы армий «Северная Украина» находилось семь танковых дивизий и четыре батальона танков «Тигр». А в подчинении группы армий «Центр» – всего лишь одна танковая, две панцер-гренадёрские дивизии и один батальон «Тигров». Всего же у Эрнста Буша, командовавшего Центральной группой армий, имелось в наличии 1,2 миллиона человек, 900 танков и САУ, 9500 орудий и миномётов и 1350 самолётов 6-го воздушного флота.

**Операция «Багратион» должна была решить несколько важных задач:**

1. Полностью очистить от немецких войск московское направление, т. к. передний край «Белорусского выступа» находился в 80 километрах от Смоленска. Конфигурация линии фронта в БССР представляла собой огромную, вытянутую на восток дугу площадью почти 250 тыс. квадратных километров. Дуга протянулась от Витебска на севере и Пинска на юге до Смоленской и Гомельской областей, нависая над правым крылом 1-го Украинского фронта. Немецкое верховное командование придавало огромное значение этой территории – она защищала дальние подступы к Польше и Восточной Пруссии. К тому же Гитлер ещё лелеял планы победной войны, если будет создано «чудо-оружие», или произойдут большие геополитические изменения. С плацдарма в Белоруссии можно было опять нанести удар по Москве.

2. Завершить освобождение всей белорусской территории, части Литвы и Польши.

3. Выйти на балтийское побережье и к границам Восточной Пруссии, что позволяло рассечь германский фронт на стыках групп армий «Центр» и «Север» и изолировать эти немецкие группировки друг от друга.

4. Создать выгодные оперативно-тактические предпосылки для последующих наступательных операций в Прибалтике, на Западной Украине, на варшавском и восточно-прусском направлениях.

Операция была проведена в два этапа. На первом этапе (23 июня – 4 июля 1944 года) были проведены: Витебско-Оршанская, Могилевская, Бобруйская, Полоцкая и Минская фронтовые наступательные операции. На втором этапе операции «Багратион» (5 июля - 29 августа 1944 года)





провели: Вильнюсскую, Шауляйскую, Белостокскую, Люблин-Брестскую, Каунасскую и Осовецкую фронтовые наступательные операции.

### Первый этап операции

Наступление началось утром 23 июня 1944 года. Под Витебском Красная Армия успешно прорвала немецкую оборону и уже 25 июня окружила западнее города пять дивизий противника. Ликвидация витебского «котла» завершилась к утру 27 июня, в этот же день освободили Оршу. С уничтожением витебской группировки немцев ключевая позиция на левом фланге обороны группы армий «Центр» была захвачена. Северный фланг группы армий «Центр» был фактически уничтожен, погибло более 40 тыс. немцев и попало в плен 17 тысяч человек. На оршанском направлении после прорыва немецкой обороны советское командование ввело в сражение 5-ю гвардейскую танковую армию. Успешно форсировав Березину, танкисты Ротмистрова очистили Борисов от гитлеровцев. Выход войск 3-го Белорусского фронта в район Борисова привел к значительному оперативному успеху: 3-я танковая армия группы армий «Центр» была отсечена от 4-й полевой армии. Наступавшие на могилевском направлении соединения 2-го Белорусского фронта пробili мощную и глубоко эшелонированную оборону немцев, которую противник подготовил по рекам Проня, Бася и Днепр. 28 июня они освободили Могилев. Отход 4-й немецкой армии потерял организованность, противник потерял до 33 тысяч убитыми и пленными.

Бобруйская наступательная операция должна была создать южную «клешню» огромного окружения, задуманного советской Ставкой. Эту операцию целиком проводил наиболее мощный из фронтов – 1-й Белорусский под командой К. К. Рокоссовского. Противостояла наступлению Красной Армии 9-я армия вермахта. Наступать приходилось по очень сложной местности – болота. Удар нанесли 24 июня: с юго-востока на северо-запад, постепенно поворачивая к северу, двигалась 65-я армия Батова (усиленная 1-м Донским танковым корпусом), с востока на запад наступала 3-я армия Горбатова с 9-м танковым корпусом. Для быстрого прорыва на Слуцком направлении использовали 28-ю армию Лучинского и 4-й гвардейский кавалерийский корпус Плиева. Армии Батова и Лучинского быстро прорвали оборону ошеломленного противника (русские пробрались через считавшееся непроходимым болото). А вот 3-й армии Горбатова пришлось буквально вгрызаться в порядки немцев. Командир 9-й армии Ханс Йордан бросил против неё свой основной резерв – 20-ю танковую дивизию. Но вскоре ему пришлось перенацелить свой резерв на южный фланг обороны. 20-я танковая дивизия не смогла заткнуть прорыв. 27 июня основные силы 9-й полевой армии попали в «котёл». Генерала Йордана заменили на фон Формана, но ситуацию это спасти не могло. Попытки деблокады извне и изнутри провалились. В окружённом Бобруйске царил паника, 27-го же начался его штурм. К утру 29 июня Бобруйск был полностью освобождён. Немцы



потеряли убитыми и пленными 74 тысяч человек. В результате разгрома 9-й армии оба фланга группы армий «Центр» были открыты, а дорога на Минск свободна с северо-востока и юго-востока.

29 июня последовал удар 1-го Прибалтийского фронта на Полоцк. Полоцк был занят 4 июля. В результате Полоцкой операции немецкое командование лишилось сильного опорного пункта и железнодорожного узла. Кроме того, была ликвидирована фланговая угроза 1-му Прибалтийскому фронту, позиции немецкой группы армий «Север» были обойдены с юга и оказались под угрозой флангового удара.

Немецкое командование, пытаясь выправить ситуацию, сменило командующего группой армий «Центр» Буша на фельдмаршала Вальтера Моделя. Он считался мастером оборонительных операций. В Белоруссию направили резервные части, в том числе 4-ю, 5-ю и 12-ю танковые дивизии.

4-я немецкая армия перед угрозой окружения отступала за реку Березину.

3-й Белорусский фронт наступал по двум основным направлениям: на юго-запад (к Минску) и запад (на Вилейку). 1-й Белорусский фронт наступал на Слуцк, Несвиж и Минск. Сопrotивление немцев было слабым, основные силы были разгромлены. 30 июня был взят Слуцк, а 2 июля Несвиж, немцам были перерезаны пути отхода на юго-запад. Ко 2 июля танковые части 1-го Белорусского фронта подошли к Минску. Наступающим частям 3-го Белорусского фронта пришлось выдержать жестокий бой с 5-й немецкой танковой дивизией (усиленной батальоном тяжёлых танков), которая 26-28 июня прибыла в район Борисова. Эта дивизия была полнокровной, несколько месяцев не участвовала в боевых действиях. В ходе нескольких кровавых боёв, последний произошёл 1-2 июля к северо-западу от Минска, танковая дивизия потеряла почти все танки и была отброшена. 3 июля 2-й танковый корпус Бурдейного ворвался в Минск с северо-западного направления. В это же время с южного направления к городу подошли передовые части Рокоссовского. Немецкий гарнизон был немногочисленным и продержался недолго, уже к обеду Минск освободили. В результате части 4-й армии и присоединившиеся к ней подразделения других армий попали в кольцо окружения. Красная Армия фактически отомстила за «котлы» 1941 года.

Бедность дорожной сети в Белоруссии и болотисто-лесистая местность привели к тому, что многокилометровые колонны немецких войск сгрудились всего на двух крупных шоссе – Жлобинском и Рогачевском, где подверглись массированным ударам советской 16-й воздушной армии. Некоторые немецкие части были практически уничтожены на Жлобинском шоссе. Окружённые не смогли организовать длительного сопротивления – область окружения простреливалась насквозь артиллерийским огнём, её постоянно бомбили, боеприпасы кончались, помощи извне не было. Немцы сражались до 8-9 июля,



совершили несколько отчаянных попыток прорыва, но всюду были разгромлены.



8 июля исполняющий обязанности командующего армией, командующий 12 армейским корпусом Винценц Мюллер подписал капитуляцию. Ещё до 12 июля шла «зачистка», немцы потеряли 72 тыс. убитыми и более 35 тыс. попали в плен.

### Второй этап операции

Немцы пытались стабилизировать положение. Глава генштаба сухопутных войск Курт Цейтцлер предложил перебросить группу армий «Север» на юг, чтобы с помощью её войск построить новый фронт. Но этот план был отвергнут Гитлером по политическим соображениям (отношения с финнами). Немецкому командованию пришлось перебросить в Белоруссию значительные силы с других участков советско-германского фронта и с Запада. До 16 июля в Белоруссию было направлено 46 дивизий, но эти войска вводились в бой не сразу, частями, часто «с колес», и поэтому они не могли быстро переломить ситуацию. С 5 по 20 июля 1944 года силами 3-го Белорусского фронта под командованием Ивана Даниловича Черняховского была проведена Вильнюсская операция. Сплошного фронта обороны немцы на Вильнюсском направлении не имели. 7 июля части 5-й гвардейской танковой армии Ротмистрова и 3-го гвардейского механизированного корпуса Обухова вышли к городу и начали его обхват. Попытка с ходу взять город провалилась. В ночь на 8 июля к Вильнюсу были подтянуты новые немецкие силы. 8-9 июля город был полностью окружён и был начат его штурм. Попытки немцев деблокировать город с западного направления были отбиты. Последние очаги сопротивления были подавлены в Вильнюсе 13 июля. Было уничтожено до 8 тыс. немцев, взято в плен 5 тыс. человек. 15 июля части фронта заняли несколько



плацдармов на западном берегу Немана. До 20-го числа шли бои за плацдармы.

28 июля войска 3-го Белорусского фронта пошли в новое наступление – их нацелили на Каунас и Сувалки. 30 июля была прорвана немецкая оборона по Неману, 1 августа немцы оставили Каунас, чтобы не попасть в окружение. Затем немцы получили подкрепление и пошли в контрнаступление – бои шли с переменным успехом до конца августа. Фронт не дошёл несколько километров до границы Восточной Пруссии.

2-й Белорусский фронт наступал на запад – на Новогрудок, а затем Гродно и Белосток. 49-я армия Гришина и 50-я армия Болдина участвовали в уничтожении минского «котла», поэтому 5 июля в наступление пошла только одна армия – 33-я. 33-я армия наступала, не встречая особого сопротивления, пройдя за пять дней 120-125 км. 8 июля был освобождён Новогрудок, 9-го армия вышла к реке Неман. 10 июля в наступление включилась 50-я армия и войска форсировали Неман. 16 июля был освобождён Гродно, немцы уже оказывали ожесточённое сопротивление, была отбита серия контратак. Немецкое командование старалось остановить советские войска, но для этого не хватило сил. 27 июля был отбит Белосток. Советские воины вышли к довоенной границе Советского Союза. Фронт не смог провести значительных окружений, т. к. не имел в своём составе крупных подвижных соединений (танковых, механизированных, кавалерийских корпусов). 14 августа был занят Осовец и плацдарм за Наревом.

1-й Белорусский фронт наступал в направлении Барановичи-Брест. Практически сразу наступающие части столкнулись с немецкими резервами: пошла 4-я танковая дивизия, 1-я венгерская кавдивизия, 28-я легкая пехотная дивизия и другие соединения. 5-6 июля шёл ожесточённый бой. Постепенно немецкие силы были перемолоты, они уступали в числе. К тому же советский фронт поддерживали мощные соединения ВВС, которые наносили сильные удары по немцам. 6 июля был освобождён Ковель. 8 июля после жестокого боя были взяты Барановичи. 14 июля взяли Пинск, 20-го Кобрин. 20 июля части Рокоссовского с ходу форсировали Буг. Немцы не успели создать по нему линию обороны. 25 июля был создан «котёл» под Брестом, но 28-го остатки окруженной немецкой группы прорвались из него (немцы потеряли 7 тыс. человек убитыми). Надо отметить, что бои отличались ожесточённостью, пленных мало, но очень много убитых немцев.

22 июля части 2-й танковой армии (была придана фронту во время второй фазы операции) вышли к Люблину. 23 июля начался штурм города, но из-за отсутствия пехоты он затянулся, город окончательно взяли к утру 25-го. В конце июля – начале августа фронт Рокоссовского захватил два больших плацдарма за Вислой.

### **Результаты операции**

В результате двухмесячного наступления Красной Армии была полностью очищена от гитлеровцев Белая Русь, освобождена часть



Прибалтики и восточные районы Польши. В целом, на фронте в 1100 километров было достигнуто продвижение войск на глубину до 600 км.

Это было крупное поражение вермахта. Есть даже мнение, что это было крупнейшее поражение немецких вооруженных сил во Второй мировой войне. Была разгромлена группа армий «Центр», группа армий «Север» поставлена под угрозу поражения. Сломлена мощная линия обороны в Белоруссии, защищённая природными преградами (болота, реки). Были истощены немецкие резервы, которые пришлось бросить в бой, чтобы закрыть «дыру».

Создан отличный задел для будущего наступления в Польшу и далее в Германию. Так, 1-й Белорусский фронт захватил два больших плацдарма за Вислой южнее столицы Польши (Магнушевский и Пулавский). Кроме того, в ходе Львовско-Сандомирской операции 1-й Украинский фронт занял плацдарм у Сандомира.

Операция «Багратион» стала триумфом советского военного искусства. Красная Армия «ответила» за «котлы» 1941 года.

Позднее захваченных именно в Белоруссии пленных прогнали «маршем побежденных» по Москве 17 июля 1944 года. Потери ГА «Центр» в целом можно оценить в 400–500 тысяч человек (точный подсчет затруднителен ввиду утраты документов).

Историческое значение данной операции знаменательно ещё и тем, что в это самое время (6 июня – 25 июля 1944 года) американско-английские войска проводили высадку своих войск в Нормандии (Нормандская десантная операция «Оверлорд»), тем самым открыв так называемый второй фронт. Главной причиной, не позволившей усилить войска вермахта на Западе, и сорвать начавшуюся высадку на побережье Франции американско-английских войск явилось именно начавшееся грандиозное наступление Советских войск в Белоруссии.

#### **Используемая литература:**

История Великой Отечественной войны Советского Союза 1941 – 1945. Том 4. М., Воениздат, 1962.

К. Типпельскирх, История Второй мировой войны. Том 2. М., «Полигон», 1994.

<http://www.volk59.narod.ru/OperationBagration.htm>

[http://worldoftanks.ru/content/history/battles/bagration\\_operation/](http://worldoftanks.ru/content/history/battles/bagration_operation/)

<http://topwar.ru/12832-operaciya-bagration-strategicheskaya-nastupatel'naya-operaciya-leta-1944-goda.html>





## ИДЕОЛОГИЧЕСКАЯ ПОДГОТОВКА В АРМИИ ТУРЦИИ



*Полковник Мусин А.С.,  
начальник кафедры общественных наук  
Военного института Сухопутных войск*

Содержание идеологической обработки турецких военнослужащих в определяющей степени зависит от направленности внешнеполитического курса Турции, которая обусловлена прежде всего местом и ролью этой страны в мире.

Неотъемлемой частью подготовки турецких военнослужащих в повседневной жизнедеятельности проводится согласно турецким военным уставам и наставлениям, которая является неотъемлемой частью идеологической обработки военнослужащих, проводимая военно-политическим руководством страны и Генеральным штабом Вооруженных Сил Турецкой Республики. Она рассматривается как главное средство внушения солдатам и офицерам выгодных для правящих кругов идей, стереотипов мышления и поведения.

Основной формой идеологической обработки личного состава являются занятия по "моральному воспитанию", проводимые командирами взводов и рот 2-3 раза в неделю, продолжительностью 1 час. Наряду с групповыми занятиями проводятся и индивидуальные беседы. Такие беседы являются одним из важнейших "путей влияния" на подчиненных, именно при такой форме работы с личным составом легче выявить наличие у солдат "опасных мыслей". Для унтер-офицерского и младшего офицерского состава организуются лекции, конференции, диспуты в полковых и бригадных (гарнизонных) клубах.

В работе с личным составом войск используются и другие формы массовой работы: митинги у могил "погибших героев", торжества по случаю государственных и военных праздников. В пропагандистских целях широко рекламируется участие турецких военнослужащих в различных военных состязаниях в рамках блока НАТО и других международных соглашений.

Одним из эффективных средств воздействия на турецких военнослужащих считается радио. Регулярные передачи для солдат ведут имеющиеся радиоузлы, которые транслируют часть передач государственных широкоэмитательных радиостанций. Наряду с радио все большее место в идеологической обработке турецких военнослужащих отводится и телевидению. Немаловажное значение в идеологической обработке личного состава турецкое командование отводит печатной пропаганде, которая рассчитана в основном на унтер-офицерский и офицерский состав. Для этих категорий военнослужащих генеральным штабом систематически издаются специальные тематические брошюры.



Кроме того, в армии распространяются различные военные журналы и газеты.

В тесной связи строится пропаганда "боевых традиций" турецкой армии. Восхваляются победы турецких воинов, подвиги, примеры воинской доблести прошлого. Солдатам внушается мысль, что каждый из них должен также продемонстрировать славные традиции предков. Новобранцам внушают мысль и о том, что военная служба является богоугодным занятием.

В последнее время в свете международной обстановки заметно активизировалась пропаганда "боевого содружества" турецких и тюркоязычных государств, направленная на укрепление и взаимопонимание в межправительственных связях и в военной области.



Известно, что армия в Турции является оплотом кемализма. «Турецкий курсант, будущий офицер, еще с первых дней обучения в военном училище воспитывается в духе непоколебимой преданности "революции Ататюрка"». Для офицера Ататюрк становится всем - знаменем, ориентиром в военном искусстве, на жизненном пути, в решении всех вопросов". Основные принципы, или так называемые "шесть стрел" кемализма, включали в себя: популизм, республиканство, национализм, атеизм, государственный контроль в экономике и реформизм.

## **ШЕСТЬ ПРИНЦИПОВ ГОСУДАРСТВЕННОСТИ АТАТЮРКА:**

### **1. Принцип республиканства:**

Народ Турции управляется Республикой, имеющая народное административное управление. Соответствие управления природе и характеру Турецкого народа. Сегодняшнее представленное правительство, созданное собственным народом как государственная и правительственная организация – называется Республикой. Деления между правительством и народом как было раньше, не будет. Руководство является народом, а народ является руководством.

Принцип демократии, вынуждает народу иметь независимость с демократией которое как мы знаем является – политикой. Ее цель - обеспечение политической независимости через контроль, управляющаяся народом.

### **2. Принцип патриотизма и национализма:**

Мы любим свой народ и являемся патриотами. Опорой нашей страны является Турецкое общество. Насколько каждый из этого общества лично

будет обладать полноценными знаниями Турецкой культуры настолько сильна будет страна. Кто бы не был из Диярбакыры, из Ванна, Стамбула или Трои все являются составляющими одного народа.



### 3. Принцип народности:

Народность - это сила и суверенитет государства, который происходит от народа, где не существует дискриминации народов и все равны перед законом.

Турецкий народ, который формировал Турецкую республику, называется Турецкой нацией.

Турецкий народ является социальным обществом, у которого единая семья и судьба, которая имеет единую расу, культуру и религию, чувство уважения друг к другу и беззаветность. Наш народ не является народом, который имеет разносторонние интересы, который для этого и борется.

### 4. Лаицизм (движение за светский характер):

Исламская религия в стране как привычно, столетиями используется как политическое средство и спасти религию от этой ситуации является неизбежной.

Чтобы спасти веру и совесть, которое является священной и божественной, народ Турции должен дать немедленную оценку тем запутываниям и непостоянным политикам и политическим организациям, имеющие страстное желание иметь всякую выгоду, используя религию.

### 5. Принцип этатизма:

Принцип *этатизма*, который мы хотим видеть – это не коммунистическая система, которая вместо того, чтобы развивать частный и индивидуальный вид экономики напротив, отбирая у народа производства, раздавали по национальной целостности государства, опираясь на коллективизацию.

Этатизм (от франц. *état* — государство), направление политической мысли, рассматривающее государство как высший результат и цель общественного развития.

ЭТАТИЗМ - идеология, которая абсолютизирует роль государства в развитии общества. Этатистская идеология предполагает огосударствление хозяйства: господство государственной собственности, всеохватывающее прямое административное регулирование экономики. Она означает сверхцентрализацию и бюрократизацию экономической и политической власти и управления.

### 6. Принцип реформированности:

Цели реформ, которые мы делали и делаем – это полная ответственность народа Турецкой Республики, стремящегося к современному и цивилизованному обществу. А кто противится такой системе, необходимо полностью размельчить тех людей, которые до сегодняшнего дня негативно промывали умы и усыпляли народ Турции со своими взглядами, должны быть выгнаны. Пока мы их не нейтрализуем, невозможно будет восполнить умы народа новыми взглядами.







## ТИБЕТСКИЙ АВТОНОМНЫЙ РАЙОН КНР



*Старший лейтенант Кажиев А.,  
преподаватель кафедры восточных языков  
Военного института Сухопутных войск*

Тибетский автономный район находится на западе Китая и внутри страны его довольно часто называют просто Сицзан, что в переводе и означает «Тибет». Но следует отметить, что исторически Тибет занимал куда большую площадь. Столицей и крупнейшим городом района является Лхаса. Население района на данный момент равно трем миллионам [1].

Сицзан занимает площадь в один миллион двести двадцать восемь тысяч квадратных километров и является вторым в стране по этому показателю. Находится он в самом высокогорном регионе нашей планеты, на Тибетском нагорье. С юга с ним граничат склоны Гималайского хребта, а на границе с Непалом величественно возвышается Эверест.

Соседями Тибета стали китайские провинции Сычуань, Цинхай, Юньнань, Синьцзян-Уйгурский автономный район, а также Бутан, Непал, Кашмир и Индия.

В начале восемнадцатого столетия за Тибет боролись Монголия и Китай. Победа в этих притязаниях досталась Китаю - императоры династии Цин создали свою титулатуру Тибет и с тех самых пор в Лхасе располагался небольшой китайский гарнизон. Однако Далай-ламам удалось сохранить свой суверенитет касательно внутренних вопросов [2].

После того, как сюда в конце восемнадцатого столетия при поддержке англичан попытались вторгнуться гуркхи, Тибет для всех иностранцев, кроме китайцев, был закрыт. В одна тысяча девятьсот четвертом году в Тибете появились британские войска, главной целью которых было сдерживание растущего российского влияния. Позже между Китаем и Англией было подписано соглашение, согласно которому британцам разрешалось держать в Тибете гарнизон. В одна тысяча девятьсот седьмом году между Россией и Великобританией был подписан договор о невмешательстве во внутренние дела Тибета. Спустя три года китайцы готовились к захвату здешних земель, но начавшаяся революция не позволила им этого сделать.

В дальнейшем правление далай-ламы было практически независимым, хотя Китай от притязаний на Тибет не отказывался. В октябре пятидесятого года, после того, как на территории всего Китая к власти пришла Коммунистическая партия, китайские войска начинают вторжение в Тибет. Далай-лама XIV возглавил сопротивление и началась настоящая партизанская война, которую подавили лишь девять лет спустя



Были убито около девяноста тысяч тибетцев, а Далай-ламе пришлось бежать в Индию. Создание Тибетского автономного района завершилось в шестьдесят пятом году.

С девяносто пятого года двадцатого века компартия стала контролировать реинкарнацию Панчен-ламы, который является вторым лицом после Далай-ламы. В две тысячи седьмом году китайским госкомитетом по делам религий, вопреки религиозным канонам, было выдано распоряжение, согласно которому перерождения «живых Будд», не согласованные с властями Китая, следует считать незаконными. ООН неоднократно принимались резолюции о том, что в Тибете нарушаются права человека.

Ведущая отрасль экономики — сельское хозяйство. Свыше 60% его валовой продукции даёт земледелие. В долинах рек и на горных склонах — посевы голозёрного ячменя, овса, гороха, гречихи, на Ю.-В. — пшеницы и риса. Выращивают картофель, репу, брюкву, лук, яблоню, грушу. Отгонное скотоводство (яки, овцы, козы, лошади, ослы, мулы); важнейшая животноводческая продукция — овечья шерсть. В земледельческих хозяйствах разводят свиней и коров [3].

На территории района в небольших количествах добывают каменный уголь (районы Лхасы, Шигацзе, Джангдзе), соль, оуру, золото. Несколько ГЭС, мелкая (местная) обрабатывающая промышленность (в г. Лхаса — производство энергетического оборудования и чугунного литья, кожное и ковровое производство; в Чамдо — кожное производство, Шигацзе и Джангдзе — ковровое производство). Имеются лесопиление, кирпичное, фармацевтическое производство; текстильная промышленность (Линьчжи). Шоссе связывают Т. а. р. с др. частями Китая.

Основная часть населения Тибета занята в различных отраслях сельского хозяйства и в негосударственных секторах экономики. Здесь хорошо развита традиционная медицина и животноводство, а также кустарное производство. Главным земледельческим районом ТАР считается долина реки Брахмапутра. Но следует учесть, что практически вся сельскохозяйственная продукция идет на внутренние нужды, а экспортируется лишь малая часть различной продукции животноводства - изделия из шерсти, кожи и другое. Благодаря высоким урожаям и спросу на продукцию местной народной медицины в последние годы, значительно увеличился прирост в экономике Тибета.

Древнее устное поэтическое творчество тибетцев представлено мифами, эпосом ("Гэсэриада"), легендами, песнями, сказками, произведениями афористической поэзии. С распространением буддизма (7 в.) появляются буддийские мифы. Период возникновения и раннего развития письменной литературы (7—10 вв.) совпадал с рождением, возвышением и распадом тибетского феодального государства, временем первоначального распространения буддизма. Литература взаимодействовала с литературой древних тюрков, особенно уйгуров,



оказав на неё большое влияние. В то же время тибетская литература испытывала воздействие фольклора и включала погодные хроники, исторические хроники, генеалогии царей, эпиграфические памятники, переводы буддийских канонических произв., а также тибетскую версию "Рамаяны". В 11—14 вв. устанавливался традиционный состав литературы: переводные произв. (буддийский канон); оригинальные сочинения тибетских авторов, куда входили религиозно-философские трактаты (комментарии к канону), исторические труды (история буддизма), агиографические произведения (жития и биографии), повествовательно-дидактические памятники (поучения, наставления) и эпистолярные сочинения. Позднее (15—19 вв.) литература активно служила целям систематизации, канонизации и пропаганды вероучения и политических взглядов буддийской секты Гэлуг-ба. Чувства человека, пейзаж занимали в литературе мало места. Главное в ней — создание нормы, образца поведения для верующих. Но в начале 18 в. на фольклорной почве родилась светская лирическая поэзия 6-го далай-ламы Цанджан-джамцо (1683—1706). Традиция эта не была продолжена. Литература последующего времени интересна грамматическими, астрологическими, астрономическими и медицинскими произведениями [4].

В последние годы въезд в Тибет открылся, но на посещение многих мест в Тибете требуются особые разрешения. При этом обстановка в Тибете с каждым годом усугубляется – всё сильнее политические преследования, многие храмы и монастыри постепенно превращаются в музеи. Восстановление разрушенных в годы Культурной Революции ценностей ставит своей целью собрать больше туристов. Культурная революция сменилась Коммерческой. Красивые билетики за немалую сумму денег и пустые храмы с одиноко стоящими в них статуями святых – это то, во что превращается страна.

Основные экономические показатели, то за период интенсивного реформирования такие показатели как ВВП, ППС, объём промышленности возросли в десятки раз. Так же многое сделано в социальной сфере – построены школы, больницы, население получило основные социальные гарантии. Столетиями продолжавшаяся отрезанность Тибета от внешнего мира, в какой-то степени связанная с труднодоступностью территории, значительно ослабла и теперь больше связана с политическими факторами – в 2007 году здесь начала работу первая линия железной дороги. Это дало новый толчок к развитию туризма. Благодаря политике предоставления огромных льгот иностранным инвесторам растёт объём инвестиций в экономику этого округа. Все эти преобразования требуют больших затрат, большая часть которых покрывается государством. По данным за 2007 г., 6,4 % бюджета ТАР было сформировано из местных налогов, всё остальное составила федеральная дотация. Взамен государство не вывозит тоннами полезные ископаемые, не строит вредных предприятий и не устраивает глобального



заселения тибетских территорий ханьцами. Просто Китай изменяет облик этого загадочного уникального места, ассимилируя его, модернизируя. Постороннему наблюдателю удивительно, почему крестьяне, которым дали машины вместо плуга и электричество вместо лучины так упорно требуют независимости и выражают протест против существующего режима. И почему Китай, вынужденный тратить на развитие западных окраин огромные деньги, сталкиваясь при этом с недовольством жителей восточных мегаполисов, считающих эти районы обузой, продолжает так держаться за удержание этих территорий.

### **Список использованной литературы:**

1. Heilongjianghezhezu. Heilongjiang Liuyu Minzu lishi Yu Wenhua Congshu. Harbin, 2003.
2. www.Tibet.ru
3. История Золотой империи / пер. Г.М. Розова, коммент. А.Г. Малявкина. Новосибирск: Изд-во Ин-та археологии и этнографии СО РАН, 1998.
4. Материалы Института национальностей провинции Хэйлуцзян СУАР, 2014.

### **Түйін**

Бұл мақалада ҚХР-ның Тибет автономиясы районының қазіргі кезеңдегі көрінісі көрсетілген.

### **Резюме**

В данной статье рассматриваются особенности исследования и сравнения автономных районов КНР современном этапе развития.

### **Summary**

In this article nowadays Chinese' Tibet self-inclusive district is being considered.





## ВООРУЖЕННЫЕ СИЛЫ ИРИ ПОСЛЕ ИРАНО-ИРАКСКОЙ ВОЙНЫ



*Капитан Елеусинов А., преподаватель  
кафедры восточных языков  
Военного института Сухопутных войск*

Армия Ирана является самой мощной в регионе, уверены в экспертном сообществе. Но наряду с высокой мотивацией личного состава у исламской армии большой недостаток — устаревшие военно-воздушные силы и противовоздушная оборона. Агрессивная политика и ядерные амбиции иранского руководства препятствуют масштабному перевооружению национальной армии. Каково положение вооруженных сил Ирана, после Ирано-иракской войны мы рассмотрим в этой статье.

Иранская армия – одна из самых сильных на Ближнем Востоке и в исламском мире. Это соответствует статусу региональной державы. Национальная армия Ирана получила огромный опыт в ходе ожесточенной ирано-иракской войны. Тогда обе стороны применяли химическое оружие, а Иран использовал добровольцев-смертников, шедших на минные поля впереди танковых колонн. Сейчас Тегеран стремится придать национальным вооруженным силам современный вид, ведя разработки практически во всех военно-технических сферах – от танкостроения до ракетных технологий. Но стремление иметь собственную ядерную программу негативно сказывается на обновлении парка техники. Мало кто может поставлять Ирану современные виды вооружений, не столкнувшись с негативной реакцией США и Израиля [1.с 270-271].

Теократическое государство. Это сказывается и на военном строительстве. В министерство обороны входят вооруженные силы и отдельно Корпус стражей исламской революции (КСИР). У КСИР есть свои военно-морские силы, авиация и сухопутные войска. Корпус – это опора режима. Его комплектование осуществляется на добровольной основе. Стражи обеспечивают внутреннюю безопасность и осуществляют деятельность за рубежом. В КСИР есть отряд специального назначения «аль-Кудс» («Иерусалим»). Именно стражи отвечают за поддержку движения ХАМАС в Палестине, «Хезболла» в Ливане и боевиков в Йемене.

Примерная численность Корпуса стражей исламской революции оценивается в 130 тыс. человек, из них 100 тыс. – личный состав сухопутных войск. На вооружении корпуса стоит бронетанковая техника, артиллерийские системы, боевые самолеты, химическое оружие. В состав ВМС КСИР входит и морская пехота. При финансировании и обновлении



военной техники руководство страны в приоритет ставит именно стражей революции.

В подчинении КСИР находится народное ополчение «Басиджи» («Басидж-и Мостозафин» с перс. «Мобилизация угнетенных»). Большую известность ополченцы получили летом 2009 года при подавлении выступлений оппозиции. Иранские политические военные деятели часто заявляют численность «басиджи» в 10 млн человек. Но это скорее мобилизационные возможности, нежели реальная численность. Кроме того, «силы сопротивления» делятся на два направления: духовно-пропагандистское и собственно военное. Боевая часть «Басиджи» состоит из нескольких сотен батальонов общей численностью в 300 тыс. человек, что тоже немало. Ополченцы – это первый резерв армии в случае ведения боевых действий. Также резервисты обеспечивают охранение тыловых объектов, освобождая для передовой основные части. В «Басиджи» состоят мужчины в возрасте от 12 до 60 лет. Существуют и женские батальоны. В рамках концепции национальной безопасности о построении массовой «исламской армии» планируется увеличение силовых структур до 20 млн человек, основу которых составят иррегулярные формирования и подготовленный резерв.

Вооруженные силы Ирана насчитывают до 350 тыс. человек. Иранская армия комплектуется по призыву – призываются только мужчины. Срок службы составляет от 17 до 20 месяцев. Отслужившие граждане до 55 лет числятся резервистами. Последние несколько лет бюджет вооруженных сил исламской республики (отдельно от КСИР) в среднем составляет около \$7 млрд.

На вооружении сухопутных войск (280 тыс. военнослужащих) стоит самое разное оружие, приобретенное в различные периоды иранской истории. При шахе Иран предпочитал западные образцы вооружений: танки М-47, М-48, различные модификации британского танка Chieftain. Много трофейной западной и советской техники иранцам досталось после ирано-иракской войны. В 1990-е по лицензии в Иране собрали несколько сотен Т-72С и БМП-2, но этот контракт завершился в 2000 году. Сейчас на вооружении сухопутных войск исламской республики состоит до 1,5 тыс. танков, 1,5 тыс. БМП и БТР, около 3 тыс. артиллерийских систем и более сотни вертолетов армейской авиации.

Недостаток иранской армии – это устаревшая противовоздушная оборона. А именно на ПВО возложена задача защиты стратегических объектов, в том числе ядерных. Воздушное пространство Ирана охраняют американские зенитно-ракетные комплексы НАУК, советские С-75 и С-200ВЭ, мобильные системы «Квадрат». Из новинок – 29 российских «Тор-М1». Имеются и переносные комплексы: «Игла-1», «Стрела-3», Stinger, QW-1. «Израильские или американские ВВС легко преодолеют



иранскую ПВО», – уверен заведующий аналитическим отделом Института политического и военного анализа Александр Храмчихин. Поэтому Тегеран остро нуждается в такой современной системе, как С-300, аналог которой самостоятельно создать крайне трудно. По мнению Храмчихина, недавнее сообщение иранской стороны о создании собственной системы, превосходящей С-300, «это блеф, и не более того» [2. <http://www.iranmilitaryforum.com/>].

По сравнению с силами вероятных противников слабыми выглядят и иранские военно-воздушные силы. При шахе ВВС были элитой армии. Их оснащению уделялось большое внимание, тогда иранские ВВС считались лучшими среди стран третьего мира. Но после исламской революции обновление авиационного парка стало затруднительным. В 1989–1991 годах Иран приобрел у СССР 20 истребителей МиГ-29, 4 МиГ-29УБ и 12 бомбардировщиков Су-24МК. Но основная масса военного авиапарка – это устаревшие самолеты американского производства. В исправном состоянии находятся около 130 истребителей F-14А, F-4 и F-5 различных модификаций (произведены в основном в 1970–е). Недавно Ирану удалось сформировать эскадрилью, состоящую из иранских истребителей Saegheh. Но, по словам Александра Храмчихина, «этот «новейший» самолет является модификацией давно устаревшего F-5 Tiger».

**Военно-морские силы Ирана** являются самыми сильными в регионе, большая часть флота располагается в Персидском заливе. Главная задача – возможное блокирование Ормузского пролива, через который осуществляются огромные поставки нефти странам Запада. Здесь сконцентрированы штурмовые и диверсионные корабли (до 200 катеров относятся к Корпусу стражей исламской революции). У Ирана есть дизельные подводные лодки (советские и собственной постройки). В наличии флота три малых фрегата британской постройки Alvand, 14 ракетных катеров La Combattante II, два американских корвета Bayandor. На верфях ведется строительство копий британских и французских судов.

В условиях санкций на поставку вооружений Тегеран вынужден активно развивать национальную оборонную промышленность. Разработки в ракетно-космической отрасли контролируются КСИР. В этом году иранские военные уже успели отрапортовать, что в стране начато производство противокорабельных ракет Nasr-1 и противовоздушных Qaem и Тоofan-5. В феврале начато серийное производство беспилотных летательных аппаратов, способных не только вести разведку, но и наносить удары. А в сухопутных войсках стоят на вооружении иранские танки Zulfiqar. Чаще всего оружие иранского производства – это копии иностранных образцов, стоящих на вооружении



иранской армии, либо техники, предоставленной Китаем или Северной Кореей. Иранская ракета «Сайяд-1А» сделана на основе советской С-75 (предоставлена Китаем). Приобретенные во время ирано-иракской войны, эти ракеты стали основой для создания иранской тактической баллистической ракеты «Тондар-68».

С помощью Корейской Народно-Демократической Республики на иранских предприятиях налажено производство компонентов и сборка ракет «Скад-Б» (иранское обозначение «Шехаб-1»). Из КНДР осуществлялись поставки и более дальнобойного варианта «Скад-С» («Шехаб-2») дальностью в 500 км. Северокорейская ракета «Но-донг-1» стала иранской «Шехаб-3», способной поражать цели на расстоянии до 1000 км.

Основой для изготавливаемых сейчас иранских противотанковых управляемых ракет (ПТУР) стали американские ракеты Тав (иранские «Топхан» и «Топхан-2»), Dragon («Саедж» и «Саедж-2»). Но как часто бывает при копировании вооружений, иранские аналоги порой уступают зарубежным оригиналам.

«Имея такую высокую численность и даже кадровые части смертников, иранская армия имеет большой наступательный потенциал», – считает президент Института Ближнего Востока Евгений Сатановский. По его мнению, несмотря на определенную отсталость в техническом отношении, иранские вооруженные силы являются мощной современной армией. Иранская армия является самой боеспособной в регионе. Единственный конкурент – Саудовская Аравия, имеющая самые современные образцы вооружений. Но Иран берет не качеством, а массовостью, полагает Александр Храмчихин. И в случае прямого боевого столкновения двух стран аравийцы потерпели бы поражение, считает эксперт.

Одна из причин высокой боеспособности иранской армии – мотивированность личного состава и качественная подготовка резерва. Религиозная пропаганда положительно сказывается на облике армии. Концепция национальной безопасности предполагает создание массовой армии с мобилизационными возможностями в военное время до 20 млн человек. Также планируется серьезное переоснащение вооруженных сил и Корпуса стражей исламской революции. Пока же техническая отсталость и разнородность парка военной техники остается ахиллесовой пятой силовых структур исламской республики [3 ://www.globalsecurity.org/].

#### **Список использованной литературы:**

1. Военная мощь Ирана двадцать лет: от пепла до алмаза
2. Вооружённые силы Ирана с сайта <http://www.iranmilitaryforum.com/>





3. Вооружённые силы Ирана с сайта  
<http://www.globalsecurity.org/>

### **Түйін**

Бұл мақалада ИИР ҚК Иран –ирак соғысынан кеінгі халі көрсетілген.

### **Резюме**

В данной статье рассматриваются Вооруженные Силы ИРИ после Ирано-иракской войны.

### **Summary**

In this article nowadays after war Iran army is being considered.





## ПЕДАГОГИЧЕСКАЯ СИСТЕМА В.Ф.ШАТАЛОВА



*Подполковник Холод Р.В., преподаватель  
кафедры артиллерии Военного института  
Сухопутных войск*

В настоящее время к одной из современных технологий обучения относят технологию, базирующуюся на графических методах сжатия информации (опорные конспекты В.Ф.Шаталова).

Педагогическая система В.Ф.Шаталова была разработана в 70-х годах XX века и получила неофициальное название как "метод Шаталова".

В основе технологии обучения В.Ф.Шаталова лежит организация сложной познавательной деятельности учащихся, в условиях группового обучения (класс). При этом всеми возможными средствами он в начале заинтересовывает учащихся, затем развивает их активность, вносит элемент соревновательности, т.е. работает так, чтобы у всех получалось, все добивались успеха. А успех порождает уверенность в себе и соответственно следующий успех. Обучаемому становится интересно, когда у него начинает получаться [1. с.145].

Основу стереотипа учебной деятельности представляют опорные конспекты (сигналы) - наглядные схемы, в которых закодирован учебный материал.

Наиболее существенными элементами системы опорных конспектов можно обозначить:

1. Блочное модульное построение учебного материала;
2. Мотивация учебной деятельности на основе целеполагания;
3. Преобладание самостоятельной, творческой деятельности на уроках под руководством учителя по усвоению знаний и умений;
4. Организация самоконтроля и внешнего контроля формирования учебной деятельности, усвоения учебного материала на основе рефлексии обучаемого и преподавателя.

Работа с опорными сигналами имеет четкие этапы и сопровождается еще целым рядом приемов и принципиальных методических решений.

**Изучение теории в классе:**

- обычное объяснение у доски (с мелом, наглядностью, ТСО);
- повторное объяснение по красочному плакату - опорному конспекту;
- краткое обзрение по плакату; индивидуальная работа учащихся над своими конспектами;
- фронтальное закрепление по блокам конспекта.

**Самостоятельная работа:** опорный конспект + учебник.

**Памятка учащемуся:**

- вспомни объяснение преподавателя, используя конспект;
- прочти заданный материал по книге;
- сопоставь прочитанное с конспектом;
- расскажи материал учебника с помощью конспекта (кодирование - декодирование);
- запомни наизусть конспект как опору рассказа;
- воспроизведи письменно конспект и сравни с образцом.

**Первое повторение** - фронтальный контроль усвоения конспекта:

- все учащиеся воспроизводят конспект по памяти;
- преподаватель проверяет работы по мере поступления;
- одновременно идет «тихий» и магнитофонный опрос;
- после письменной работы - громкий опрос.

**Устное проговаривание опорного конспекта** - необходимый этап внешнеречевой деятельности при усвоении (П. А. Гальперин) происходит во время различных видов опроса.

**Второе повторение** - обобщение и систематизация:

- уроки взаимоконтроля;
- публикация списков зачетных вопросов заранее;
- подготовка;
- использование всех видов контроля (у доски, тихого, письменного и др.);
- взаимопрос и взаимопомощь;
- игровые элементы (состязания команд, разгадка ребусов и т. д.).

**Контроль, оценка.** В. Ф. Шаталов решил проблему глобального поэтапного контроля учебных компетентностей учащихся. Применяются сочетание постоянного внешнего контроля с самоконтролем и самооценкой, поэтапный контроль каждого, посильность требований, открытые перспективы для исправления, гласность результатов, отсутствие двойки, снятие страха перед низкой оценкой.

**Формы контроля:** письменный по опорным конспектам, самостоятельные работы, устный громкий опрос, тихий опрос, магнитофонный, парный взаимоконтроль, групповой взаимоконтроль, домашний контроль, самооценка.

Каждая оценка, получаемая обучаемым, заносится на открытый для обозрения лист учета знаний. Он представляет как бы послужной список обучаемого, а оценки приобретают значение положительной зашифрованной характеристики. Публикация такой характеристики играет огромную воспитательную роль. Очень важным обстоятельством в этой характеристике является то, что каждый ученик в любое время может исправить любую оценку на более высокую. В этом состоит принцип открытых перспектив. Каждая оценка, считает Шаталов, должна быть прежде всего стимулом, который обязательно должен вызывать положительную реакцию ученика.

Двойки вызывают отрицательные эмоции, конфликт с преподава-



телем, предметом. Шаталов исключает эти конфликтные ситуации.

Шлейф методических приемов (педагогических микроэлементов) включает: полетное повторение, релейные контрольные работы, десантный метод, метод цепочки, «купание» в задачах по выбору (плашки), решение в четыре руки, урок опытов, удар «по мозгам», решение снизу вверх, поощрение подсказки, урок открытых мыслей, шестой балл, творческий конспект, скороговорки, приемы снятия напряжения (музыка, свет, паузы и т. п.)[2].

Система Шаталова по своему содержанию является дидактической. Но при должном уровне организации деятельности учащихся по принципу «от работы к поведению, а не от поведения к работе» она дает эффективные воспитательные результаты:

- каждый приобщается к ежедневному трудовому напряжению, воспитывается трудолюбие, воля;
- возникает познавательная самостоятельность, уверенность в своих силах, способностях;
- формируются ответственность, честность, товарищество.

#### **Основные постулаты В.Ф.Шаталова:**

1. Объяснить материал предельно понятно, даже упрощенно, для чего следует: снимать лишние нагрузки на внимание обучаемых, повторяя одно и то же 3-4 раза разными словами; обучать на одном занятии крупными блоками, в которых "темы взаимосвязаны", передавать обучающимся самую суть, тогда уменьшается объем запоминания.

2. Не разрешать, чтобы обучающиеся одновременно слушали и записывали.

3. Осуществлять опережающее рассмотрение теории, закреплять её в блок-схемах или опорных конспектах, в которых сжато отражается логическая последовательность материала. Изображать красочно, ярко, необычно. За счет этого повышается эффективность работы памяти, облегчается его запоминание.

4. Вести контроль знаний обучающихся по этим блок-схемам. Обучающийся по памяти должен нарисовать этот опорный конспект и по нему восстановить содержание учебного материала. Использовать закономерность повторения контроля, так как больше всего забывается информация в первые три дня (40-30%). Поэтому сначала надо контролировать ежедневно, а примерно через месяц процесс забывания идет медленнее (27%) и можно проводить отсроченный контроль.

5. Проводить занятия в пределах традиционного обучения с опорой на школу памяти, но не исключая и мышление обучающихся.

6. Создавать в классе такую атмосферу, в которой каждый обучаемый чувствует себя спокойно и уверенно. Это является главной предпосылкой для творческой и деятельностной атмосферы, помогающей развитию способностей и интересов обучающихся.

7. Применять принцип поурочного балла, т.е. спрашивать каждого обучающегося на каждом занятии.

8. Дать каждому обучающемуся возможность улучшить свой балл. Причем не тогда, когда его вызовет преподаватель, а когда сам обучающийся почувствует, что он знает материал уже лучше и может повысить свою отметку.

9. Гуманное отношение к обучающимся [3.с.112-113].

Таким образом, суть педагогической технологии В.Ф.Шаталова выражается в том, чтобы обучающийся представлял, понимал, помнил и применял.

По результатам исследования многих ученых дают основание сделать вывод о том, что образовательная модель В.Ф. Шаталова соответствует всем критериям технологичности учебно-воспитательного процесса и является, таким образом, эффективной технологией интенсивного обучения, отвечающей всем требованиям, предъявляемым к современному образованию.

#### **Список использованной литературы:**

1. Е.А.Волохова, И.В.Юнкина, Дидактика, Ростов-на-Дону, «Феникс», 2004 г., 242 с.
2. Методика В.Ф. Шаталова [http://msk.treko.ru/show\\_dict\\_1017](http://msk.treko.ru/show_dict_1017).
3. Шаталов В. Ф. Куда и как исчезли тройки. - М., 1989. - 134 с.



## КОГНИТИВНЫЙ ЛИНГВОКУЛЬТУРОЛОГИЧЕСКИЙ АСПЕКТ ИЗУЧЕНИЯ ФРАЗЕЛОГИЗМОВ



*Абилдаева А.Н., преподаватель  
кафедры иностранных языков  
Военного Института Сухопутных войск*

Язык во все времена оставался наиболее яркой идентифицирующей характеристикой этноса, еще Пифагор «для познания нравов какого ни есть народа» советовал, прежде всего, изучить его язык. Столь же неоспорима связь языка с культурой, он несет в себе источник всего сущего, в том числе и самого человека. Тем не менее, макролингвистическая проблематика (язык-общество-культуральность), интерес к которой достиг своего апогея в трудах В.фон Гумбольдта, Г.Штейнталя, К.Фосслера и А.А.Потебни, в первой половине XX века была оттеснена на второй план достижениями структурализма, ограничивавшегося исследованием языка "в себе и для себя".

Однако уже с конца прошлого века в рамках изменения научной парадигмы гуманитарного знания маятник начинает двигаться в обратную сторону, и на место господствующей системно-структурной и статической парадигме приходит парадигма антропоцентрическая, функциональная, когнитивная и динамическая, возратившая человеку статус «меры всех вещей» и вернувшая его в центр мироздания.

На новом витке спирали познания фокус исследовательского внимания закономерно смещается с изученного уже центра на проблемную периферию и закрепляется на стыке областей научного знания, возникают этнопсихология, психоллингвистика, когнитивная психология, социоллингвистика, когнитивная лингвистика, этнолингвистика, внутри которых процесс междисциплинарного синтеза и симбиоза продолжается, приводя к вычленению, например, внутри последней этнопсихоллингвистики, этносемантики и даже этнофразеологии.

На исходе XX в. сложилась и бурно развивается новая междисциплинарная область гуманитарных исследований, в центре которой - язык и культура. Термин "лингвокультурология" возник в связи с работами фразеологической школы В.Н. Телия и публикациями В.В. Воробьева, В.А. Масловой и др.

Лингвокультурология, на сегодняшний день, пожалуй, самое молодое ответвление этнолингвистики. В задачи этой научной дисциплины входит изучение и описание взаимоотношений языка и культуры, языка и этноса, языка и народного менталитета, она создана, по прогнозу Бенвениста, «на основе триады - язык, культура, человеческая личность» и представляет лингвокультуру как линзу, через которую исследователь может увидеть материальную и духовную самобытность этноса.

Таким образом, лингвокультурология – это комплексная научная дисциплина, изучающая взаимосвязь и взаимодействие культуры и языка в его функционировании и отражающая этот процесс как целостную структуру единиц в единстве их языкового и внеязыкового (культурного) содержания. Лингвострановедение, которое определялось как лингводидактический аналог или коррелят социолингвистики, предлагается рассматривать как прикладной аспект, как практическую реализацию лингвокультурологии в процессе преподавания языка иностранцам. О пограничном статусе новой дисциплины свидетельствует определение: Это – наука, возникшая на стыке лингвистики и культурологии и исследующая проявления культуры народа, которые отразились и закрепились в языке.

Синхронная направленность лингвокультурологии отмечается в дефиниции, где она рассматривается как та часть этнолингвистики, которая посвящена изучению и описанию корреспонденции языка и культуры в синхронном их взаимодействии. Такое понимание предмета лингвокультурологии развивает идеи, высказанные в свое время А.А.Потебней, М.М.Покровским, В.В.Виноградовым, Д.С.Лихачевым, Н.И.Толстым, Ю.М. Лотманом, идеи, которые связаны с проявлением культурно - национальной специфики выразительных средств языка.

Если историческая фразеология относится к этнолингвистике, то современная фразеологическая система является одним из объектов изучения в лингвокультурологии, которая "исследует, прежде всего, живые коммуникативные процессы и связь используемых в них языковых выражений с синхронно действующим менталитетом народа".

Объект лингвокультурологии (область действительности) - взаимодействие языка, выступающего как транслятор культурной информации, и культуры - исторической памяти народа. Предмет исследования (как часть объекта) - единицы языка, которые приобрели символическое, эталонное, образно-метафорическое значение в культуре и которые обобщают результаты деятельности человеческого сознания - архетипического и прототипического, закрепленные в мифах, легендах, ритуалах, обрядах, фольклорных и религиозных дискурсах и т.п.

С одной стороны, лингвокультурология ориентирована на человеческий (культурный) фактор в языке, с другой - на языковой фактор в человеке.

Лингвокультурология - часть науки о человеке, центром притяжения которой является феномен культуры. Культура - своеобразная историческая память народа. Язык хранит и обогащает коллективную память благодаря кумулятивной (накопительной) функции.

В то же время между двумя важнейшими атрибутами человека и общества существуют значительные различия:

1. В языке как средстве коммуникации преобладает установка на массового адресата, тогда как в культуре ценится элитарность.
2. Будучи знаковой системой, культура (в отличие от языка), не спо-



собна к самоорганизации.

3. Язык и культура - это разные семиотические системы. Такое сопоставление приводит исследователей к выводу, что культура не изоморфна, а гомоморфна языку (структурно подобна).

Задача лингвокультурологии состоит в том, чтобы эксплицировать культурную значимость языковой единицы ("культурные знания") путем соотнесения прототипной ситуации фразеологизма или другой языковой единицы, их символического прочтения с известными «кодами» культуры. Культурные знания - это часть культурно-языковой компетенции говорящего на данном языке. Для лингвокультурологии более важна культура, чем цивилизация, так как цивилизация материальна, а культура символична. Такие концепты, как мифы, обычаи, привычки, обряды, ритуалы принадлежат культуре, они закрепляются в формах бытового и ритуального поведения, языковых единицах и выражениях.

Совокупность лингвокультурологической информации может быть представлена в виде лингвокультурологических полей. В качестве единицы такого поля предлагается «лингвокультурема», которая определяется как комплексная межуровневая единица, представляющая собой диалектическое единство языкового и экстралингвистического (понятийного или предметного) содержания. Лингвокультурема объединяет форму (знак) и содержание (языковое значение и культурный фон, ореол). По своей структуре лингвокультуремы охватывают разные типы единиц: от лексемы до целого текста.

В данной статье освещены лингвокультурологические аспекты английской фразеологии. Фразеологический фонд включает фразеологизмы трех типов: интернациональные, собственно национальные, смешанного типа. Наиболее богатыми лингвострановедческой информацией оказались фразеологические единицы (ФЕ), имеющие в своем составе топонимы, имена собственные (исторические персонажи или литературные герои), названия еды и растений, названия предметов домашнего обихода. Именно в этих фразеологизмах проявляются национально - специфические моменты отражения и восприятия англичанами окружающей действительности. С коммуникативно - прагматических и лингвокультурологических позиций пословицы могут быть рассмотрены как потенциальный и реальный объект фразеологии. Особенно широко используются немецкие пословицы в прессе и публицистике, в социально-критических и рекламных текстах. При этом они часто служат источником разнообразной лингвокультурологической информации. Как средство наглядно-образного выражения мысли, пословицы часто употребляются в общественной коммуникации благодаря таким свойствам, как сложность семантической структуры, способность к ассоциативным связям и окказиональным преобразованиям.

В лингвокультурологическом и когнитивном аспектах исследуются проблемы перевода и переводоведения [2]. При этом переводоведение



тракуется как область знания, занимающая пограничное положение между лингвистикой и культурологией, так как перевод помогает осуществлять диалоги не только языков, но и культур. По сути дела, эта сфера покрывается сопоставительной лингвокультурологией. Итак, сочетание лингвокультурологического и когнитивного (фреймового) подходов позволяет релятивизировать принцип языковой относительности, которая в свою очередь оказывается относительной, а не абсолютной.

### Список использованной литературы:

1. Бургин М.С. Культурологический подход как средство достижения высшего уровня владения языком // Язык и культура: Пятая междунар. науч. конф. - Т. 1: Философия языка и культуры. - Киев: Collegium, 1997. – С. 25 - 26.
2. Бурукина О.А. Проблема культурно детерминированной коннотации в переводе: Автореф. дис.... канд. филол. наук. – М., 1998. - 24 с.
3. Великобритания: Лингвострановедческий словарь / Рум А.Р.У., Колесников Л.В., Пасечник Г.А. и др. - М.: Рус. яз., 1978. - 480 с.
4. Верещагин Е.М., Костомаров В.Г. Язык и культура: Лингвострановедение в преподавании русского языка как иностранного. - 4-е изд., перераб. и доп. - М.: Рус. яз., 1990. - 248 с.
5. Воробьев В.В. Культурологическая парадигма русского языка: Теория описания языка и культуры во взаимодействии. - М.: Ин-т русск. яз. им. А.С. Пушкина, 1994. - 76с.





## МӘДЕНИЕТТАНУ – ТАНЫМ АЯСЫНЫҢ ЕҢ БИІК ШЫҢЫ



*Е.А.Самаев, қоғамдық ғылымдар  
кафедрасының оқытушысы,  
Құрлық әскерлері Әскери институты*

Мәдениеттану – жалпы адамзаттық және ұлттық мәдени үрдістердің объективтік заңдылықтары, тарихи ескерткіштер, құбылыстар, сондай-ақ адамдардың материалдық және рухани өмірінің оқиғалары мен әрекеттерін зерттеп, зерделеуге негізделген мәдениет туралы ғылым.

Мәдениеттану ғылымы зерттейтін басты мәселелердің бірі дүниежүзілік мәдениеттің теория мен тарихы.

Мәдениет дегеніміз (латын тілінде cultura - өңдеу, тәрбиелеу, білім беру, даму, сыйлау) - адамдардың өмірі мен қызметін ұйымдастыру қалпы мен түрлерінен, сонымен қатар олардың жасаған материалдық және рухани құндылықтарынан көрінетін қоғам мен адам дамуының белгілі бір дәрежедегі тарихи деңгейі.

Жалпы мәдениет адамзат тарихының талай түрі тарихын бастап кешіріп келеді. Мәдениет адамнан тыс өмір сүрмейді. Ерте замандарда мәдениет адам қызметінің нәтижесі деп санаған. Грек ойшылы Демокриттің пікірінше, мәдениетті жасаушы - адам. Ол табиғатқа еліктеп, өз қажеттілігін қанағаттандыра отырып мәдениетті жасайды. Айтып келгенде, күнделікті өмірде «мәдениет» деген сөзді әрбір адамның аузынан естуге болады. Мәдениет көптеген ғылымдардың тоғысында зерделенеді. 1920 жылдан бастап 1950 жылға дейін бұл ұғымның 157 анықтамасы шықты. Қазіргі кезде ғалымдардың пікірінше 500-дің үстінде мәдениеттің анықтамасы бар көрінеді.

Мәдениет-материалдық және рухани құндылықтар жасаушы адамдардың күнделікті өмірі мен қызметінің түрлері мен формаларында көрініс беретін адам мен қоғам дамуының белгілі бір тарихи сатысы.

Латын тіліндегі “мәдениет” сөзі алғашқыда агро-мәдениетті, жер өңдеу деген мағынаны білдірді.

**“Мәдениет” түсінігіне адам өмірінің шығармашылық қызметі мен оның биологиялық формасының арасындағы айырмашылық жатады.**

Б.з.д. V-IV ғасырларда философия пайда болды, б.з.д. III ғасырда этика, XVIII мыңжылдықта эстетика, содан жүз жылдан соң әлеуметтану, XX ғасырдың ортасында мәдениеттану дамыды.

Философияның түп-тамыры “өмірге түсінікті” білдірсе, ал мәдениеттану бұл “мәдениетке түсінікті білдіреді”.

Әлеуметтік мәдениет адамдарға ортақ, белгілі бір түрде байланысты, әлеуметтік қабылданған, ұрпақтан ұрпаққа беріліп отыратын және бүкіл қоғам немесе әлеуметтік топ шегінде алынған дағдыларын әлеуметтік ретке келтіретін әлеуметтік мәні бар құндылықтар, мінез-кұлық норма-

лары мен ережелері, идея, сенім мен әдет-ғұрыптары түсініктерінің жүйесі.

*Мәдениеттану* дегеніміз мәдениеттің жалпы даму заңдылықтарын зерттейтін ғылым. Мәдениеттің дамуы бүкіл әлем халықтарының рухани және материалдық қызметінің біріне-бірі сәйкес келетін шығармашылық процесі.

*Қазіргі заманғы ғылым мәдениетті шығармашылықтың нәтижесінде үнемі материалдық, және рухани құндылықтармен толықтырылып отыратын табиғат пен қоғам дамуының қызметі деп қарастырады.* Әлемдік мәдениеттің жалпы тарихы - адамзаттың жабайылық пен тұрпайылықтан айырылуы, қайтадан дамуы. Жануар тектес адам қалпындағы тіршілік иесінен саналы, әділетті адам мен қоғам (әлеумет) жасауға тырысу.

Мәдениетке жалпы ортақ қасиеттер - тіл, діни сенімдер, *әдет-ғұрып, еңбек, еңбек құралдарын жасау, ауа-райына ықпал жасауға тырысу, денені безендіру, билер, ағарту шаралары, жерлеу рәсімдері, сыйлық тарту, қонақ күту, қан араластыруға тыйым салу, спорт және т.б. мәдени амбебап жүйелері тән.*

**Тіл және мәдениет.** Мәдениет теориясында мағынасы шартты түрде, бірақ белгілі бір құрылымға ие болатын дыбыстар мен белгілер көмегімен жүзеге асырылатын қарым-қатынас жүйесі ретінде анықталатын тілге аса маңызды орын беріледі.

Тіл - әлеуметтік құбылыс, оны әлеуметтік қарым-қатынас жасамай үйрену мүмкін емес. Ол адамдар арасындағы ынтымақты нығайтып қана қоймайды, сонымен бірге топтар ішінде немесе осы топтардың бір-бірімен жанжалдасуына да себепкер болады. Екінші жағынан өзара бір-бірімен тілдесе алатын әлеуметтік топ мүшелеріне жақындасуына жағдай жасайды. Жаппы ортақ тіл адамды қауымдастырады. Сонымен қатар өзге тілде сөйлейтіндерді шеттетеді.

Тіл мәдениетті жалғастырудың негізгі құралы. Оның келесі бір маңызды белгісі өз тілінің сөздік қорын, сөйлеу ережелері мен құрылымын ана сүтімен, балалық шақтан бойына сіңірсе, оны өмір бойы ұмыту мүмкін емес. Бірақ адам дағдарысының кейбір қасиеттері ұмытылып қалуы мүмкін.

Ортақ тіл қоғамның бірлігіне ықпал жасайды. Ол адамдарға өздерінің іс-әрекеттеріне есеп беруге, бір-бірімен пікірлесуге көмектеседі. Бір тілде сөйлейтін адамдар арасында өзара түсіністік қалыптасады. Тілден адамдардың жалпы қоғамда болып жатқан оқиғалары мен әдет-ғұрыптары көрінеді. Ол топтық бірлік, бірегейлік сезімдердің қалыптасуына жағдай жасайды.

Тіл ұлы біріктіруші күш, бірақ оның адамдарды алшақтатуға да қабілеті бар. Белгілі бір тілді пайдаланатын топ осы тілде сөйлейтіндердің бәрін өзінікі деп, ал басқа тілде сөйлейтіндерді бөтендер деп санайды.

Сәбиге тілді анасы, өмір сүретін әлеуметтік орта қатынас құралы ретінде береді.



Қалыптасқан тәртіп бойынша жаулап алушы ел өз тілін күштеп немесе бейбіт жолмен енгізеді.

Ағылшын тілі бүкіл әлемдік ұлтаралық қатынас тіліне айналды. Ол - әлемнің көптеген ұлтының ана тілі болмаса да, олардың қатынас құралына айналған және әлемдік саясат пен саудадағы басты тіл болып табылады. Ұлыбританияның бұрынғы колониясы Үндістанда ағылшын тілі хинди тілімен қатар мемлекеттік тіл болып саналды. Кеңес одағының көптеген тұрғындары, яғни 180-нен астам ұлт пен халықтары орыс тілін білді. Арабтар көптеген елдерді жаулап ала отырып, осы елдердің ғалымдары мен дін адамдары араб тілін білуі керек деген шарт қойды. Бұған Құранды басқа тілге аударуға рұқсат етілмейтіндігі себепші болды.

Ислам әлемінде дінге қызмет ету көптеген араб емес елдерге араб тілі түсініксіз болса да осы тілде жүргізілді.

Ертеректе Қазақстан өңірінде үндіран тілдері салтанат құрған. Ғұндардың ықпалымен бұл тілдер ежелгі моңғол және түрік тілдерімен ығыстырылды. Қазіргі кезде Жоңғариядан Босфорға дейінгі жерді мекендеушілер осы тілде сөйлейді.

Израилдықтар “өлі” *иврит* тілін өмірге қайта әкелді.

Ел басқарушылар, саясаткерлер “өз” тілдері көмегімен өз ұлтын біріктіру мен басқаруға, ал бөтендерді ығыстыратын құрал ретінде тілді пайдаланып, басқару жүргізеді.

**Табиғат пен мәдениет.** Табиғат (“натура”- лат.) бұл өзіндік қасиеттері бар шексіз құбылыстарға толы бізді қоршаған орта. Табиғат адамның санасынан тыс объективті *шынайылықты* білдіреді. Оның басы мен аяғы жоқ, уақыт пен кеңістікте шексіз, кеңістікте үнемі қозғалыста болады, әрі өзгеріп отырады.

Табиғат адамның пайда болуына жағдай жасады. Табиғаттың объективті заңдылықтарын тани отырып, оған арнайы жасалған еңбек құралдарының көмегімен әсер етіп, адамдар табиғаттың күш-қуаты мен байлығын адамзатқа қажетті құндылықтар алу үшін пайдаланды.

*Табиғат пен мәдениет бір-біріне қарама-қарсы. Бірақ әрбір мәдени құбылыс негізінде бір мәдени құбылыспен байланысты өңделінетін табиғи құбылыс жатыр.*

**Рухани мәдениет** дегеніміз - білім, идея, заң, мінез-құлық ережелері, белгілер, әдет-ғұрып, дәстүр мен тіл болып табылады.

**Материалдың мәдениетке** бұл тұрмыстық және өндірістік білім, құрал-саймандар, өндіріс техникасы мен технологиясы, еңбек құралдары, діни храм, тұрмыс жабдықтары, әшекейлер, жалпы айтқанда адамдардың рухани, материалдық қажеттілігін қанағаттандыратын заттардың, іс-әрекеттердің барлығы жатады. Кітап - материалдық мәдениет объектісі, ал оның мазмұнындағы білім, идея - рухани мәдениет бөлшегі, ал әшекей тағу - рухани мәдениеттің элементі.

Мәдениетке жүктелген мәселе бір қатар қоғамдық қызмет бойынан көрініс табады.

1. Адамдар мен жануарларға ортақ табиғи ортаға **бейімделу** қызмет-

інде Гомо сапиенс (саналы адам) әртүрлі жойқын күштерден қорғануда басқа тіршілік иелерінен әлдеқайда озық келіп, екі түрлі жағдайға - табиғи және әлеуметтік құбылыстарға бейімделуге мәжбүр болды.

**2. Таным** қызметі ғылыми ізденістерге, ғылымды, білімді жүйелендіруге бағытталу және табиғат пен қоғам даму заңдарының ашылуы, адамның өзін өзі тануынан көрініс табады.

**3. Реттеу** қызметі қоғамның барлық мүшелерінің өмірі мен қызметінің барлық саласына, яғни еңбекке, тұрмысқа, топаралық, ұлтаралық, жеке адамдар арасындағы қатынастарға қойылатын талап пен норма жүйесі ретінде көрінеді. Мәдениеттің реттеу қызметі бірқатар деңгейде: адамгершілік нормасы, құқық, әдет-ғұрыптар мен рәсімдер, тұрмыстағы мінез-құлық, адамдармен тілдесу мен табиғатқа қатынаста іске асады.

**4. Әлеуметтік** қызмет алғашқы қауымдық құрылыстағы биологиялық тіршілік иесін білім, норма мен құндылықтардың белгілі жүйесін меңгерген, ойлау жүйесі жетілген қоғамдық адамға айналдыру міндетін атқарады.

**5. Мәдениеттің қарым-қатынас** қызметі ақпараттылықпен байланысты. Бұл қызметтің тасымалдаушылары: сөздік тіл, өнер бағыты (музыка, театр, кино және т.б.), сонымен бірге белгілер мен формулалардың математикалық, физикалық, химиялық және басқа да ғылыми мәндері.

**6. Ақпараттың** қызмет тарихи ізділік пен әлеуметтік тәжірибелер туралы мәлімет береді. Уақыт пен кеңістіктегі ақпараттың берілу құралы - рухани және материалдық мәдениет.

**7. Бағалау** қызметі мәдениеттің қозғаушы күші адамның ақыл-ойы тудырған іс-әрекеті нәтижесінде құндылықтардың табиғи екшелінуі жүреді. Тәжірибе жинақталуына сәйкес көптеген құндылықтар қайта қаралады, қалыптасқан дәстүр одан әрі байытылып, жаңалықтармен толықтырылады.

Мәдениет көп қырлы, ал оның көрінісі шексіз: адамзат мәдениеті, әр кезеңдегі (антикалық, ортағасырлық және т. б.) мәдениет, әр түрлі этнос пен елдер мәдениеті, діни мәдениет, әртүрлі әлеуметтік және кәсіби топтар (шаруа, қала, ауылдық) мәдениеті.

Мәдениеттің көп қырлылығы оны түсіну үшін жасалған талпыныстар мен оның анықтамасының әр түрлілігінде (антропологиялық, философиялық және әлеуметтік) көрініс тапқан.

Тіпті *антикалық* қоғамда мәдениет білгірліктің жиынтығы ретінде, сонымен қатар адам қызметі нәтижелерін түсіну құралы ретінде бөлінді. Демокриттің пайымдауы бойынша мәдениетті жаратушы - адам.

Ежелгі грек мәдениеті өркениетті мәдени әдет-ғұрыптардың белгісі болып кеткен мифпен байналысты. Батыс Еуропа елдерінде ғылым мен техника дамуына негіз болды.

Мәдениет түсінігіне ежелгі рим ойшылдары да өз үлестерін қосты. Цицерон “Жанның жаңаруы - республиканың өркендеуі үшін жасалған



философияның өзі. Азаматтар мен қоғам өзін-өзі шектеуге талпынуы тиіс” - деген. Мәдениет тұрпайылыққа қарама-қарсы қойылады.

**Ортағасырда** мәдениет негізіне жататын радикалды ұстанымдар қайта ұғынылды. Ең негізгі құндылық - Құдай. Ортағасырдағы сәулет пен мүсіндеу өнерінің жетістігі “Тастағы Библия” еді. Философия дін ілімінің қызметшісі болған. Тіріге, жердегі сезім әлеміне парықсыз болу өмірдің барлық саласында көрініс тапты. Негізгі ұстаным: Құдайдың мәңгілігі мен барлық жерде болуында.

**Қайта өрлеу** (ренессанс) дәуірінде мәдениет түсінігін одан әрі тануда жаңа кезең ашылды. Қайта өрлеу дәуірінде өз ісінің дұрыстығына сенушілік пен тәкаппарлық адамның ерекше қасиетіне айналды. Жаңа заманның адамы өзінің жемісін өз еңбегінен табады. Қайта өрлеу дәуірінде адамның жаңадан өзін-өзі тануы қалыптасады. Осы заманның ойшылдары антикалық кезеңге қайта оралып, табиғаттан үйренуге шақырады. Өзін-өзі жаратушы ретінде адамға жаңа көзқарас пайда болды. Осы қасиетіне қарай адам табиғаттан ерекшеленеді. Ренессанс үшін ең жасалған табиғат қана емес, соны мен қатар адамның да қайта жасалуы. “терең идея - Құдай орында тұрған *жасампаз-адам идеясы*. Ол әлемді, сұлулықты, өзін-өзі жасайды. Осыған байланысты мәдениет идеясы адамдық, адамгершілік өлшемдеріне бет алады.

**Мәдениеттану** ғылыми ілім ретінде философияның ықпалынан шығып, зерттеудің өзіндік пәні мен өзіне сәйкес әдістерді негіздей отырып қалыптасты. Мәдениеттанушы бәрінен бұрын мәдениет салалары (музыка, кескіндеме шығармашылығы) нәтижелерімен істес болатыны сөзсіз. Зерттеушілердің әртүрлі мектептері оны әр қырынан зерттейді: тілмен, ұлттың психологиялық қабатымен, қабылданған белгілер жүйесімен және т.б. байланыстыра отырып қарастырады. Алайда, қоғамның ықпалдық негізі, этностың рухани кеңістігіндегі мәдени дәстүрдің тарихын қарастыру тұтастығы мызғымайды.

**Әлеуметтік мәдениеттану** реттеушіліктің басқа салалары мен формалары арасында қарым-қатынаста болса да, жеке өзіндік сала ретінде әлеуметтік қызметті реттеуші рухани факторды қарастырады. Ол әлеуметтіктің маңызы, рухани қызметінің құрамы мен ұстанымын, мәдени факторлардың экономикалық белсенділік пен саясатқа, әлеуметтік ұйымдардың түріне, қоғамның рухани өмірінің әртүрлі қауымдар мен топтардағы орны, рухани өмірдің түрі мен сатысына және т.с.с. әсерін түсіндіреді.

Мәдениеттің маңызды өлшемі уақыт пен сабақтастыққа жол салады. Сонымен қатар әлеуметтік мәдениеттану **тарихи әлеуметтік** ілім болып табылады.

**Әлеуметтік мәдениеттанудың негізгі мәселелері:**

- жалпы белгілі бір әлеуметтік қоғам, оның таптары мен топтарына тән мәдени құндылықтар мен нормалар жүйесінің мазмұнын ашу;
- мәдениеттің әртүрлі құрылымындағы құрамдастары мен оның мифология, дін, көркем мәдениет, идеология, ғылым, сакральды және

зияткерлік бағыты, классикалық мұра және заманға сай ағым сияқты нұсқалары арасындағы қатынасты көрсету;

- “жоғары” және жалпы мәдениет, өндірістегі мәдени элитаның орны мен рухани құндылықтарды сақтау, мәдениет жетістігіндегі қатынасты көрсету;

- әртүрлі қауымдастық пен әлеуметтік топтардың өзара қарым қатынасы арасындағы мәдениеттің рөлін көрсету;

- әртүрлі әлеуметтік қабаттағы жалпылама мәдениет өзгерістерінің сипатын анықтау. Осы өзгерістердің саяси және өндірістік шаруашылық процестерімен байланысын анықтау.

*Мәдениеттану* пәні мәдениеттің әртүрлі формаларын зерттейді. Бұл формалар негізіне уақыт, таратылу орны мен діни бағыт жатады. Сонымен қатар, мәдениеттану пәні көркем сипаттама жасалған (кескіндеу өнері, мүсіндеу, музыка), философиялық жүйенің элементтері ретіндегі әдебиетте мәдениет теориясы жасалады. Мәдениеттану зерттеулері өнердің әртүрлі формалары мен рухани мәдениеттің жеке бөліктерінің дамуын зерттеуге негізделеді.

Ағылшын ғалымы **Дж. Мак-Леннан** (1827-1881) мәдениеттің маңызды бір саласы **неке-отбасылық қатынастарға** жүргізген зерттеулерінде орынды тұжырымдар жасады. Оның “*Алғашқы қауымдық неке*” (1865) атты кітабы үлкен абыройға ие болды. Ол әлем ғалымдарының назарын әртүрлі мәдени ортадағы әдет-ғұрыптардың ерекшеліктеріне аударды. Ондай ерекшеліктерге алып-қашу арқылы некелесу, экзогамия (қандас туыстардың некелесуіне тиым салу), полиандрия (көп күйеуге шығу) жатады. Европалықтар үшін бір әйелдің бірнеше күйеуінің болуы таңғаларлық болып саналды. Мак-Леннан полиандрияның “наирлік”, яғни әйелдің күйеулерінің бір-бірімен туыстығы жоқ, “тибеттік”, бұнда ол ағайындыларға тұрмысқа шығу түрін көрсетті. Осы дәстүрдің таралуын Мак-Леннан туыстықтың әйел жағынан болатыны деп түсіндірді.

Өзінің даму туралы концепциясында **Э.Тайлор** мәдениеттің дамуы туралы ойларын “Алғашқы қауымдық мәдениет” кітабына енгізді. Онда мәдениеттің прогрессивті даму идеяларын граф Ж. де Местраның “азғындау теорияларына” қарама-қарсы қоя отырып, жан-жақты дамытты. Соңғысының мәнін екі ережеге сәйкестендіруге болады. Біріншіден, мәдениет тарихы жерде адамдардың жартылай өркениетті нәсілдері пайда болғанда басталды, екіншіден, мәдениет осы деңгейден бастап екі айырылады; артқа қарай, жабайылар ортасына, алға қарай өркениетті адамдарға бет алады. Діни түсініктерге сәйкес адамдар жаратылысынан-ақ мәдениеттің белгілі бір деңгейінде болды.

Адам атаның ұлдары мал бағумен және жер өңдеумен айналысты, оның жақын ұрпақтары Нұх-кемесін тұрғызып, күйдірілген кірпіштен Вавилон мұнарасын салуға тырысты. Тұрпайы аңшылар мен балық аулаушылар бірте бірте азғындап, мәдениеті төмен өкілдеріне айналды.

**Г.Спенсер (1820 - 1903)** қоғамның қалай дамуына талдау жасауда



маңызды тұжырым жасады. Спенсер идеясының негізі **қоғам мен ағза аналогиясы**. Қоғам мен оған сәйкес мәдениеттің әртүрлі тұлғасын ол бейне бір “жоғары ағза” деп түсінді. Мәдениет немесе қоғам сыртқы (географиялық орта және көршілес ел мәдениетінің әсері) және ішкі факторлардың (адамның физикалық табиғаты, нәсіл дифференциясы, психикалық қасиеттерінің әртүрлілігі) әсерінен дамыды. Ол “артта қалған” мәдениетті физиологиялық, саналық немесе адамдық қасиеттері дамымаған адамдар жасаған деген болжам жасады.

**Л.Фробениус** (1873-1928) мәдениетті ерлер мен әйел мәдениеті деп бөлді. Африкада ол мәдениетті “**теллурлік-эфиопиялық патриархалдық**” және “**хтоник-хамиттік-матриархалдық**” ережелеріне сай екі түрге бөлді. Өзінің анықтамасына сай “теллурлік” жердей жоғарыға өсу, “хтониктік” - жерге тамырларымен таралу деген мағынаны білдіреді. Мәдениеттің екі түрі де өсімдік әлемімен тығыз байланысты. Л.Фробениус мәдениеттің жаны бар (пайдеум) деп пайымдаған. Кейіннен өзінің концепциясын мәдениеттің екі түріне бөле отырып кеңейтіп, ол “хамиттік” пен “эфиоптік” мәдениетті Шығыстан Батысқа алмастырды. Шығысқа “**үңгірлік**”, қозғалмаушылық, алынбайтын тағдыр идеясы, ал Батысқа “**қашықтық**”, динамикалық, жекелік пен еркіндік идеяларына тән.

**Мәдениетті зерттеудегі психологиялық талдау.** Мәдени психологиялық талдаудағы ең маңызды аспект **З.Фрейдтің** (1856-1939) құштарлық энергиясы туралы теория. Бұл теория (түрі бойынша - негізінен жыныстық сипаттама) шығудың тура жолын таба алмай (мәдениет пен оның нормаларынан аса алмайтын) патологияда немесе санасыздық формада бұрмаланған түрге ие болады деген ережеге саяды.

Фрейд Құдайдың, мемлекеттік биліктің қажет екенін айтады. Бұл - әке алдындағы үрей мен себепсіз беймазалық. Бұны тек кейбір әдет-ғұрыптар мен құрбандық шалу, тотемге бас ию және т.б. нәтижесінде ғана жоюға болады.

Фрейд адамдарда бүлдіруге және азапка салуға (**садизм**) табиғи туа біткен бейімділік бар деп көрсетеді. Осыған байланысты адамның жаман жақтарына Фрейд анықтамасы бойынша, “күштеу мен билік құралдарын қолына түсіріп алған азшылықтың көпшілікке кедергісіне” қарсы қою үшін мәдениет қажет дейді.

**Л.А.Уайт** (1900-1975) ғылымға “**мәдениеттану**” терминін енгізеді. Ол жалпылама мәдениет саласында мәдениетті біртұтас ғылым ретінде зерттеудің негізі болып табылады.

Жалпы теориялық аспекте Л.Уайт мәдениеттануды “мәдениетті (институттар, технология, идеологиялар) және өз заңдары шеңберінде қолданылатын өз ұстанымдарына сәйкес реттелген феномендердің өзіндік құрылымы деп қарайтын антропология саласы” деп анықтама береді.

Л.Уайт мәдениетке **символдар** жетекші рөл атқаратын **экстрасоматты** дәстүр деген анықтама береді. Символдық мінез-құлықты ол мәдениеттің ең басты белгісі деп есептеді.



**Саясаттың** мәні - бәрінен бұрын билік қатынастарын іске асыру. Саясат пен мәдениеттің бір-бірімен әрекеттесуінен саяси мәдениет туындайды. Тіпті ең бір беделді үкімет қоғамды әлеуметтендіру туралы билік тапсырысын орындауға қабілетті мәдениет өкілінің қызметінсіз билік жүргізе алмайды.

Саясат өз билігінде партияларды, мемлекеттік аппаратты, сот, полиция, қауіпсіздік қызметін және түрмені ұстай алады. Ал мәдениет білімге, нормалар мен құндылықтарға арқа сүйейді және білім жүйесі баспада, мұражайда және бұқаралық ақпарат құралдарында, өнер туындыларында, театрда, мерекелерде, тілде және т.б. басым әрекет етеді.

**Мәдениет** — көп деңгейлі жүйе. Мәдениет - аса күрделі, көп деңгейлі жүйе. Мәдениет дүниежүзілік және ұлттық болып бөлінеді.

**Дүниежүзілік мәдениет** - біздің планетамызды мекендеген барлық халықтар мәдениетінің озық үлгілерінің синтезі болып табылады.

**Ұлттық мәдениет** өз кезегінде белгілі бір қоғамның әр түрлі топтары, әлеуметтік топтары мен жіктері мәдениетінің синтезін алға тартады. Мәдениет материалдық және рухани болып екіге бөлінеді.

**Материалдық мәдениет** - еңбек және материалдық өндіріс мәдениеті, тұрмыс мәдениеті, тұрған мекеннің, үйдің, ауылдың, қаланың мәдениеті, адамның өз денесіне, дене тәрбиесіне қарым-қатынасының мәдениеті.

**Рухани мәдениет** көп қырлы құбылыс ретінде таныла отырып, өзінің құрамына танымдық және ақыл-ойлық, философиялық, адамгершілік, көркемөнерлік, құқылық, педагогикалық, діни мәдениетті енгізеді. Кейбір мәдениеттанушылардың пікірінше, мәдениеттің жекелеген салалары материалдық та, рухани да мәдениеттің құрамына кірмей, өз беттерімен мәдениеттің қосылысын құрай отырып, мәдениетті байыта түседі. Бұлар - экономикалық, саяси, экологиялық және эстетикалық мәдениет. Мәдениетті тарихи гуманизммен байланыстырады. Мәдениеттің негізінде адам дамуының мөлшері жатыр. Техниканың жетістіктері де, ғылыми жаңалықтардың ашылуы да, егер онда адамгершілік болмаса, егер мәдениет адамды жетілдіруге жұмсалмаса, өз беттерімен қоғам мәдениетінің деңгейін анықтай алмайды. Сондықтан да мәдениеттің өлшемі - қоғамды имандандыру болып табылады. Мәдениеттің мақсаты - адамды жан-жақты тәрбиелеу.

**Мәдениеттің құрылымы және қызметі.** Мәдениеттің құрылымы күрделі және көп қырлы. Ол білім, ғылым, көркемөнер, әдебиет, мифология, имандылық, саясат, құқық, дін жүйелерін біріктіреді. Бұлар бір-бірімен араласа отырып, аса маңызды мәдениет құбылысын құрайды.

Мәдениеттің ең негізгі қызметі - адамға қызмет жасау немесе гуманистік қызмет болып табылады.

Аса маңызды қызметі - әлеуметтік тәжірибені тарату. Мұның мәнісі - мәдениет бір ұрпақтың тәжірибесін екінші ұрпаққа, бір кезеңнен екінші кезеңге, бір елден екінші елге жеткізу деген сөз. Сондықтан да мәдениетті «адамзаттың әлеуметтік есі» деп атайды. Мәдени жалғастықтың жойылуы



жаңа ұрпақтың әлеуметтік есінің жоғалуына (Ш.Айтматов) алып келіп, жастарды үлкен рухани кедейшілікке ұрындырады.

*Семиоттық немесе таңбалық (гректің semeion - таңбалар туралы ғылым) қызмет* мәдениет жүйесіндегі аса маңызды қызметтер қатарына жатады. Қажетті таңбалар жүйесін оқып-үйренбейінше, мәдениет жетістіктерін игеру мүмкін емес. Мысалы, тіл (ауызша немесе жазбаша) адамдардың қарым-қатынасының құралы, әдеби тіл ұлттық мәдениетті игерудің аса маңызды құралы болып табылады. Кәсіби тілдер музыка әлемін, көркем суретті, театрды тану үшін қажет. Жаратылыстану ғылымдарының (физика, математика, химия, биология) таңбалық өз жүйелері бар.

Мәдениеттің ең кіші бөлінбейтін бөлшегі мәдениеттің элементі деп аталады. Бұл элементті зерттеу америкалық ғалым Э.Хобельден басталады. Оның пікірі бойынша, мәдениеттің элементі дегеніміз - одан әрі бөлінбейтін материалдық немесе материалдық емес заттың бөлшегі. Мысалы, материалдық мәдениеттің элементі шеге, қарындаш, қол орамал, т.б. болса, ал материалдық емес мәдениеттің элементі амандасқанда қол беру, қалпағын көтеру, сүйісу, т.б. болады.

Әрбір мәдениет мыңдаған мәдени элементтерден тұрады. Ол элементтердің бірқатары әр халықтың, әр түрлі елдердің мәдениеттерінің бөлшегі болады. Әр түрлі мәдени элементтердің жиынтығы мәдени кешендерді құрайды. Мысалы, спорт ойыны (футбол) мәдени кешен болып есептеледі. Оған материалдың (доп, қақпа) және материалдық емес (ойын ережелері, төрешінің этикасы) элементтері кіреді.

Бірнеше мәдени кешендердің бірлігі мәдени институттарды (отбасы, мектеп) құрайды. Мысалға неке институты: танысу, некелесу, той жасау, т.б. мәдени кешендерден тұрады.

Мәдени элементтердің ішінен басты немесе базистік элементтер ерекше орын алады. Рухани мәдениеттің базистік элементтеріне білім, құндылық, мәдени нормалар жатады.

Сонымен қатар, барлық мәдениетке, халықтарға ортақ жалпы адамзаттық құндылықтар да болады (мысалы, үлкендерді сыйлау, балаларға қамқорлық, т.б.). Мәдени құндылықтарды сақтаудың, беріктендірудің құралы мәдени нормалар. Мәдени нормалар дегеніміз - жалпы құндылықтарға сәйкес қалыптасқан тәртіп ережелері. Нормалардың жиынтығы нормативтік жүйені құрайды. Нормативтік жүйенің типтері: әдет-ғұрып, мораль, дін, күкүк. Бұлардың ішінде әдет-ғұрыптың алатын орны зор. Әдет-ғұрып арқылы мәдени құндылықтар ұрпақтан-ұрпаққа беріледі, мәдениет жалғасады.

Әдет-ғұрып арқылы мәдениеттегі ең жақсы құндылықтар сақталады. Жазу болмаған, өнеркәсіптік қоғам пайда болғанға дейінгі кезде мәдени құндылықтар әдет-ғұрып арқылы ұрпақтан-ұрпаққа берілген. Барлық елдердің даму тәжірибесі мәдени құндылықтардың ұрпақтан-ұрпаққа әдет-ғұрыптар арқылы берілгендігін көрсетеді.

Бүкіл дүние жүзіне әйгілі «Жапон кереметінің» сыры Жапон үкіметі

өз елінің ғасырлар бойы нақтылыптасқан әдет - ғұрыптарын жаңа жағдайларға орай шебер пайдалануында жатыр.

**Мәдениет және өркениет.** Орыстың үлгі философы Н.А. Бердяев (1874-1948) өмір бойы бостандық және мәдениет туралы жазды. Ең әуелі ол мәдениет және өркениет мәселелерін бір-бірінен ажыратып қарастырды. Мәдениет және өркениет бір нәрсе емес.

Өркениеттің мәдениеттен өзгешелігі - оның зиялы құбылыс еместігі. Ол адамның табиғатпен күресі нәтижесінде, ғибадатхана мен табынудан тыс пайда болды. Мәдениет жоғарыдан төмен қарай жүреді, оның жолы ақсүйектік жол болып табылады, өркениет төменнен жоғарыға қарай жүреді, оның жолы буржуазиялық және демократиялық жол болып саналады. Мәдениет жеке, терең әрі қайталанбайтын құбылыс болса, өркениетке жалпылық және барлық жерде қайталану тән. Мәдениеттің рухы бар, ал өркениеттің тек әдістері мен құралдары ғана болады.

Мәдениет - өркениеттің (цивилизацияның - латынша *civilis* - азаматтық, мемлекеттік), адам қоғамының материалдық және рухани байлықтары. Мәдениет адамзат өркениетінің сатыларын білдіреді. Сондай-ақ, мәдени көрсеткіштер жоғарылаған сайын, адам еркіндігі де сол ғұрлым молая түседі.

Өркениеттің өндірістік дамуына әсер етері сөзсіз. Өндірісті дамыту дегеніміз - жаңа материалдық және рухани құндылықтарды жасау болып табылады, ол қоғамдық қатынастардың күрделенуіне ықпал жасайды. Табиғи ортаны игеру, қоғамды жетілдіру мәдениет дәрежесін және өркениеттілік деңгейін байқатады. Сөйтіп, мәдениет пен өркениет өзара тығыз байланыста дамиды және олар объективті негізде бір біріне тәуелді деген қорытынды жасалынады.

Өркениет - қоғамның қатынастар әрекеті, тәсілі ретіндегі мәдениеттің негізі. Өркениет мәдениеттің дамуына жағдай туғызады, ал мәдениет өз кезегінде сол өркениетті жетілдіреді.





## МЕТОДЫ ПОВЫШЕНИЯ ЭФФЕКТИВНОСТИ ПРЕПОДАВАНИЯ МАТЕМАТИКИ В ВОЕНИЗИРОВАННЫХ УЧЕБНЫХ ЗАВЕДЕНИЯХ (НА ПРИМЕРЕ РАБОТЫ В СПЕЦИАЛИЗИРОВАННОМ ЛИЦЕЕ «АРЫСТАН»)



*М.Мамошкина, преподаватель  
математики, Филиал ОФ «Фонд  
образования Нурсултана Назарбаева»  
Специализированный лицей «Арыстан»*

Роль математического образования, математической культуры, в современном обществе очень велика. Многие специальности, обслуживающие современное общество, требуют хорошего владения математикой. Плохое математическое образование влечет ограничение свободы человека, ущемляет его гражданские права, в частности, право на свободный выбор профессии.

Без знания математики сегодня невозможна сколько-нибудь успешная коммерческая деятельность. Современные технологии требуют хорошо образованных и, прежде всего, математически образованных работников.

К примеру, в любом крупном банке работают высококвалифицированные математики, регулярно проходят конференции и семинары, на которых именно математики читают лекции крупнейшим банкирам и бизнесменам. В Японии знание высшей математики является одним из обязательных условий при приеме на работу даже на рабочие специальности, т.к. низкий образовательный уровень обслуживающего персонала на некоторых производствах, непонимание смысла происходящих процессов, незнание соответствующих математических моделей создает угрозу катастрофы и приводит к катастрофам (самым ярким и страшным примером является Чернобыль.)

Математическая грамотность сегодня является одним из важнейших факторов, определяющих возможности Вооруженных Сил государства. Солдат, не знающий математики, не сможет овладеть современной военной техникой. Плохо знающий математику офицер не сумеет тактически грамотно спланировать сражение или выбрать правильную стратегию в военной кампании. Огромная роль математической науки в таком специфическом деле, как передача секретной информации, создание надежных шифров и, наоборот, методов дешифровки. Причем здесь сливаются интересы самых различных ведомств и людей, частных и государственных, военных и коммерсантов.

Снижение уровня математического образования - прямая угроза национальной безопасности, экономической, военной и прочей.

Если мы строим правовое государство, то необходимо дать достаточно качественное математическое образование молодым людям, пожелавшим посвятить себя военной службе.

Удручает очень низкий уровень математической подготовки учащихся средних школ. Каждый раз убеждаюсь в этом при проведении вступительных экзаменов в учебное заведение, в котором преподаю математику. Уровень математической грамотности наших школьников весьма невысок и продолжает снижаться.

В Специализированном лицее «Арыстан» я работаю со дня его открытия, более 3-х лет. Для активации учебно-познавательной деятельности учащихся к предмету, в своей педагогической практике наряду с традиционными методами, я использую и элементы современных педагогических технологий, направленных на личностно-ориентированное обучение.

Основным принципом разработки *личностно-ориентированной системы* обучения является *признание индивидуальности ученика, создание необходимых и достаточных условий для его развития*.

Для работы с лицеистами я применяю *«технология разноуровневого обучения»* и *«обучение в сотрудничестве»*. Эти технологии легко вписываются в традиционную систему обучения. *Способствуют осуществлению индивидуально-дифференцированного подхода к обучению учащихся с учетом уровня их интеллектуального развития и подготовки по предмету, а также их способностей и задатков*. Дают возможность учителю выступать в роли организатора самостоятельной, активной познавательной деятельности учащихся, консультанта и помощника.

#### 1. Разноуровневое обучение.

Целью этой технологии является *обеспечение усвоения учебного материала каждым учеником в зоне его ближайшего развития на основе особенностей его субъективного опыта*. При использовании *технологии разноуровневого обучения* каждому ученику дается возможность овладеть учебным материалом школьной программы на разном уровне (от уровней А, В и так далее).

Например:

*А - воспроизведение знаний по образцу в знакомой ситуации, но без подсказки, самостоятельно, где проверяется усвоение знаний в течение обучения;*

*В – применение знаний в незнакомой ситуации, без предъявления алгоритма решения, где целью является определение трудностей обучения, предлагаются диагностические тесты;*

*С – творческий, углубляет и обогащает второй как по содержанию, так и по глубине проработки. Это происходит за счет включения дополнительной информации, не предусмотренной стандартами.*

Такое обучение можно применять при изучении нового материала,



при его закреплении и при контроле знаний.

Если разноуровневая технология применяется мною в основном при оценивании знаний учащихся, то следующая технология обучения - «обучение в сотрудничестве», применяется при изучении и закреплении нового материала.

## 2. Обучение в сотрудничестве

Основная идея обучения в сотрудничестве – создать условия для активной совместной деятельности учащихся в разных учебных ситуациях. Вместе учиться не только легче и интереснее, но и значительно эффективнее. Эта эффективность не только учебных успехов учащихся, но и их интеллектуального и нравственного развития.

Технологию «Обучение в сотрудничестве» я использую в урочной и во внеурочной работе. Создаются несколько групп учащихся, которым дается определенное задание, необходимые опоры. Задание выполняется либо по частям (каждый выполняет свою часть), либо по «верхушке» (каждое последующее задание выполняется следующим учеником). При этом выполнение любого задания объясняется вслух учеником и контролируется всей группой. Успех или не успех всей группы зависит от индивидуальной ответственности каждого ее члена.

Учащиеся следят друг за другом, помогают друг другу. После завершения задания всеми группами организуется либо общее обсуждение работы над этим заданием разными группами (если задание было одинаково для всех групп), либо рассмотрение задания каждой группой, если задания были разные. Когда учитель убеждается, что материал усвоен учащимися, то можно дать тест или проверочную работу разноуровневого плана на проверку понимания и усвоения нового материала. Тест (проверочную работу) учащиеся выполняют индивидуально вне группы.

Внеклассные мероприятия можно проводить в таких формах, как:

- пресс-конференция; - диспут; - конкурс и др.

Такие уроки проводятся по принципу «здесь и сейчас» как любое коллективно-творческое дело. В том и состоит вся яркость, привлекательность и эффективность мероприятия. Все ученики охвачены процессом обучения, никто не боится ошибаться, каждый чувствует себя успешным. Такие мероприятия мы проводим во время предметной декады.

Очень эффективно проверять домашнее задание, используя данную технологию. Так, класс разбивается на группы, выбирается старший. Состав групп может меняться от урока к уроку, а может оставаться постоянным на период работы над темой, если учитель видит, что ученики работают вместе слаженно, заинтересованно и главное, эффективно. Учитель работает только со старшим группы. *Учитывая интернатное проживание лицеистов, в качестве консультантов можно предлагать учеников из старших классов или параллельных классов.*

При использовании инновационной технологии или ее элементов

необходимо учитывать ряд специфических особенностей:

1. Каждый участник занятий попеременно выступает в своеобразной роли то «обучающегося», то «преподавателя».

2. Ближайшая цель каждого участника занятий и «обучающегося» и «преподавателя» – учить всему тому, что он знает или изучает сам.

3. Основной принцип работы – все по очереди учат каждого и каждый всех.

4. Каждый отвечает не только за свои знания, но также за знания и успехи товарищей по учебной работе.

5. Полное совпадение и единство коллективных и личных, индивидуальных интересов: чем лучше и больше я обучаю других, тем больше и лучше знаю сам.

Благодаря обучению в сотрудничестве, ученики умеют:

- формулировать свою точку зрения;
- выяснять точки зрения своих партнеров;
- обнаруживать разницу точек зрения;
- пытаются разрешить разногласия с помощью логических аргументов.

Использование технологии сотрудничества с коллективными видами работ в различных вариантах отражает задачи личностно-ориентированного подхода на этапе освоения знаний, формулирования интеллектуальных умений, необходимых и достаточных для дальнейшей самостоятельной исследовательской и творческой работы.

Основной целью деятельности Лицея является обучение одаренных детей Республики Казахстан с углубленным изучением математики, физики, информатики и привитие учащимся самостоятельного научного мышления, способствующего формированию интеллектуальной элиты казахстанского общества, конкурентоспособной и оптимально реализующей себя в современных условиях.

Применяя нетрадиционные формы ведения урока и новые педагогические технологии, стараюсь: углубить знания по математике, предусматривающие формирование у лицеистов устойчивого интереса к предмету; выявить и развить их математические способности; расширить математические представления учащихся о приемах и методах решения задач повышенного уровня сложности; повысить уровень математического и логического мышления суворовцев; развивать навыки исследовательской деятельности; обеспечить подготовку выпускников Лицея к профессиональной деятельности, требующей высокой математической культуры.





## ЭКОНОМИЧЕСКИЕ И ПОЛИТИЧЕСКИЕ ОТНОШЕНИЯ МЕЖДУ КАЗАХСТАНОМ И КИТАЕМ НА СОВРЕМЕННОМ ЭТАПЕ



*Старший лейтенант Естаев С.,  
преподаватель кафедры восточных языков  
Военного института Сухопутных войск*

В Казахстане аккредитованы представительства 18 китайских компаний, действуют около 70 совместных предприятий. Китайская нефтегазовая компания выиграла тендер по продаже 60 процентов акций АО «Актобемунайгаз» и является победителем подобного конкурса по Узеньскому месторождению нефти. Стороны прорабатывают документы по строительству трубопроводов из Западного Казахстана до границы КНР и в сторону Ирана. Синьцзянский проектный институт выиграл тендер на лучший проект по строительству нового газоперерабатывающего завода мощностью до трех миллионов тонн в год и реконструкции Жанажольского завода. Начато движение по второму воздушному коридору от казахстанского Аягуза до китайского Фукана [1].

Все в более полной мере работает также Соглашение о культурных взаимоотношениях, на базе которого строятся контакты между министерствами и ведомствами гуманитарной сферы. Устойчивый и поступательный характер, как выражаются дипломаты, приобретает также сотрудничество в области туризма и спорта.

Как известно, население Китая составляет около 1,3 млрд. человек и постоянно растет, а соответственно растут и потребности в различных видах продукции, работ и услуг.

Для региональной безопасности в Центральной Азии большое значение имеет сотрудничество РК и Китая. Сотрудничество во всех отраслях экономики имеет только положительные стороны для обоих государств.

Одним из направлений развития сотрудничества могло бы стать нефтяное производство. Нефтеперерабатывающая промышленность вырабатывает нефтепродукты (мазут, бензин, керосин, дизельное топливо, смазочные масла), которые непосредственно используются потребителями. Технический прогресс в транспортировке нефти привел к отрыву нефтеперерабатывающей промышленности от нефтедобывающей. Переработка нефти чаще сосредотачивается в районах массового потребления нефтепродуктов.

Между тем приближение нефтеперерабатывающей промышленности к местам потребления нефтепродуктов имеет ряд преимуществ, связанных с ее транспортировкой и хранением:



транспортировка нефти всегда экономичнее перевозки ее много численных производных;

для транспортировки нефти могут быть широко использованы трубопроводы которые, помимо сырой нефти, осуществляют перекачку светлых продуктов;

хранение сырой нефти обходится дешевле, чем нефтепродуктов;

потребитель получает возможность одновременно использовать сырую нефть, поступающую из разных районов.

Размещение переработки нефти приобретает повсеместный характер. В то же время экономический фактор становится лимитирующим.

Нефтепереработка в разных районах страны находится в зависимости не только от качества исходной сырой нефти, но и от того, какие виды топлива в местных условиях оказываются наиболее эффективными.

Как известно, в 1999-2000 гг. крупные оффшорные месторождения были найдены в Китае (500 млрд. тонн) и Казахстане (предположительно запасы месторождения на Восточном Кашагане от 3 до 7 млрд. тонн) в зоне Каспийского моря.

Большая нефть дает Казахстану шанс не только улучшить экономическую ситуацию, но и повысить благосостояние населения республики.

Трубопроводы - наиболее эффективное средство транспортировки нефти (исключая морские перевозки танкерами). Пропускная способность нефтепровода диаметром 1200 мм составляет 80-90 млн. т. в год при скорости движения потока нефти 10-12 км/ч.

Трубопроводный транспорт является важной подотраслью нефтяной промышленности. На сегодняшний день сформировалась развитая сеть магистральных нефтепроводов, которая обеспечивает поставку более 95% всей добываемой нефти при средней дальности перекачки 2300 км. В целом вся сеть нефтепроводов представлена двумя неравными по значимости и условиям управления группами объектов: внутререгиональными, межобластными и системой дальних транзитных нефтепроводов. Первые обеспечивают индивидуальные связи промыслов и заводов, вторые - интегрируют потоки нефти, обезличивая ее конкретного владельца. Связывая очень большое число нефтедобывающих предприятий одновременно со многими нефтеперерабатывающими заводами и экспортными терминалами, нефтепроводы этой группы образуют технологически связную сеть.

Второй по размеру экспорта нефти из Казахстана является Китай. В настоящее время идет обсуждение деталей строительства нефтепровода Западный Казахстан – Китай протяженностью около 3000 км. Возросшие потребление нефти КНР уже не могут обеспечить собственные производители, и в настоящее время она вынуждена импортировать около 50 млн. тонн с последующим увеличением доли импорта нефти до



20% от всего потребления страны.

Внедрение новых методов и технологий повышения нефтеотдачи пластов сдерживается высокими капитальными вложениями и удельными эксплуатационными затратами на их применение по сравнению традиционными способами добычи нефти [2].

В связи с этим Министерством экологии разрабатываются предложения о принятии в законодательном порядке ряда мер, направленных на экономическое стимулирование применения новых эффективных методов повышения нефтеотдачи пластов. Эти меры позволят улучшить финансирование научно-исследовательских и опытно-конструкторских работ по созданию новых технологий и технических средств, активнее развивать материально-техническую базу институтов, занимающихся разработкой новых методов, а главное - более динамично наращивать добычу нефти из месторождений с трудноизвлекаемыми запасами.

Сотрудничество с иностранными фирмами в области нефтегазодобывающей отрасли приобретает все большие масштабы. Это вызывается как необходимостью привлечения в создавшихся экономических условиях иностранного капитала, так и стремлением использования применяемых в мировой практике наиболее прогрессивных технологий и техники разработки нефтегазовых месторождений, которые не получили должного развития в отечественной промышленности.

Республика Казахстан относится к государствам, которые, обладая стратегическими запасами углеводородов способен оказать влияние на формирование мирового рынка углеводородов.

Строительство газопровода в Казахстане можно было бы осуществить вместе с проектом «китайского» нефтепровода. Наш сосед Китай испытывает потребность в углеводородном сырье, следовательно, Казахстан мог бы обеспечить поставки природного газа в Поднебесную империю и далее в страны Юго-Восточной Азии, для упрочения своих позиций в регионе.

Все остальные вопросы, касающиеся международного обмена должны быть отнесены к компетенции хозяйствующих единиц, их внешнеторговых объединений, общественных внешнеторговых организаций и местных администраций. Сюда можно было бы отнести вопросы обоснования экспортной специализации, участия в разработке внешнеторговой политики путем увязки производственных программ развития региона или предприятия с направлениями развития, внешнеэкономических связей страны, предоставления местных льгот зарубежным партнерам. Таким образом, современное государство через внешнеторговую политику воздействует на международный обмен на разных уровнях: национальном (международном) и на уровне предприятий, регионов. При этом оно опирается на национальную экономику с учетом её состояния и внешнеторговую политику других

стран. Отсюда - меньшая свобода маневра у правительств в регулировании внешней торговли, что проявилось при формировании и эволюции торгового режима.

Одной из важных особенностей внешнеторговой политики является необходимость ее реализации в жизнь с четко сформулированными целями в виде конкретных программ. При этом «цель» не должна представлять собой аналогию "плана". Выбранные цели должны способствовать самостоятельному выбору хозяйствующих единиц через рыночные механизмы [3]. Этот момент объясняет тот факт, что, несмотря на либерализацию внешнеторгового режима республики, ориентированного на рынки западных стран, значительная часть казахстанских предприятий работает с хозяйствующими единицами стран СНГ. И поэтому для определения "целей" необходимо провести тщательный анализ реальной действительности, возможно и отказавшись от мнимых целей. И в этом, видимо, нет большой беды, если не сказать обратного. На основе такого изучения должны ставиться конкретные задачи по модернизации того или иного предприятия перерабатывающей промышленности, которые должны стать объектом государственной поддержки по линии кредитов или налоговых и таможенных льгот. Например, для Казахстана таковой может стать Программа по рационализации оборудования и технологий в машиностроительной отрасли, связанных с экспортными отраслями республики.

Поскольку невозможно перейти сразу от прежней системы разделения труда и внешнеэкономических связей к системе международного разделения труда, в настоящий момент в краткосрочной задаче внешнеторговой политики стоит вопрос о том, чтобы найти способ каким-то образом поддержать конкурентоспособность перерабатывающих отраслей республики. Необходимо, на наш взгляд, отказаться от политики, безоглядной открытости экономики и внести необходимые коррективы во внешнюю торговлю, безусловно, такая коррекция должна быть тщательно взвешенной, продуманной, научно обоснованной и динамичной системой. Очевидно, должно сохраниться разумное сочетание конкуренции отечественных и импортных товаров. Покупатель, платежеспособный спрос уже сформировался, сориентированный на качественные товары вне зависимости от страны происхождения.. Необходимо отрегулировать ситуацию таким образом, чтобы она стала более "организованной", в которой находят свое место необходимые, тарифы и квоты, определяемые с учётом состояния платежного баланса страны, а также учитывающие масштабы возможного ущерба отечественной перерабатывающей промышленности от внешней торговли. Одновременно в целях стимулирования повышения эффективности отечественного производства применяемые ограничения на импорт не должны вводиться на неопределенный срок.

Обязательно должен быть установлен срок, а также графики как либерализации, так и ограничения импорта по каждой отрасли, т.е. сроки



и размеры постепенного снижения импортных тарифов на комплектующие, используемые в производстве продукции высокой степени готовности, предназначенные на экспорт. Установление срока будет подхлестывать промышленные предприятия к проведению быстрой модернизации и рационализации производства.

Так как республика не обладает достаточно емким внутренним рынком, низкой конкурентоспособностью продукции перерабатывающих отраслей, регулирование (либерализация, ограничения) во внешней торговле должно проходить поэтапно, в рамках макроэкономической стабилизации. Практика первых лет показала, что "сплошная" либерализация усугубила структурный "кризис национальной экономики. Сейчас, когда наметился серьезный поворот к ней, нужно перейти к поэтапной либерализации. Объектом ее должна стать в первую очередь внешняя торговля товарами машиностроения. Назрел вопрос отмены импортных таможенных пошлин на комплектующие для производства конкурентоспособной продукции обрабатывающей промышленности. В остальных сферах нужна последовательная ревизия результатов последствий либерализации. Наверняка для каждой позиции, группы товаров она должна быть дифференцированной. Такая политика не может быть задачей только таможенных органов. Не обойтись без постоянного внимания парламента Правительства к важной, народнохозяйственной проблеме. По ряду позиций, возможно необходимо вернуться к системе жесткого контроля за ВЭД со стороны государства, который должен осуществляться на весь период реструктуризации национальной экономики, как это было в Японии и других новых индустриальных странах.

Что же касается помощи Казахстану с китайской стороны, то ее планируется оказать в размере 10 млн. юаней не в виде этой или, эквивалентной ей валюты, а различного рода оборудованием для школ и медучреждений. Еще 300 миллионов будут предоставлены нашей стране в форме кредита, который выльется в совместный выпуск мини-техники для села.

Важнейшими задачами во 2 квартале и до конца года остаются, реализация мер, направленных на стимулирование инвестиционной деятельности, ликвидация задолженности государства по выплате пенсий и заработной платы работникам бюджетных организаций, реформирование системы пенсионного обеспечения, активизация процессов реформирования предприятий, развитие финансового рынка, усиление борьбы с экономическими преступлениями и коррупцией, реформа органов управления; в сельском хозяйстве, кроме того, успешное проведение весенне-полевых работ. Именно от решения этих задач в большей мере зависят дальнейшая стабилизация производства и углубление реформ в республике [4].

Международный банк прогнозирует 6 –7 % рост экономики Китая в ближайшие 20 лет, что выведет его на второе место в мире по ВВП.

Экономика КНР будет продолжать расти быстрыми темпами, но по мере повышения уровня ее развития темпы экономического роста будут замедляться. В 1999 году ВВП Китая составил 8319 млрд. юаней и вырос на 7,1 % по сравнению с 1998 г.; в 1998 г. возрос на 7,8 %, 1997 г. – 8,8 %, 1996 – 9,6 %, в настоящий момент на седьмом месте в мире.

### Список использованной литературы:

1. Франк Умбах. Влияние финансового кризиса на гонку вооружений в Восточной Азии и региональную кооперацию в области безопасности. В: Эрих Райтер (издатель) Ежегодник международной политики безопасности. Гамбург, Берлин, Бонн, 2005, стр. 859–882.

2. Бобров Л.А. Латники «Золотой империи» (защитное вооружение чжурчжэней XI – первой четверти XIII вв.) // Военно-исторический журнал «Para Bellum», Новосибирск. № 22, 2008.

3. Попова И.Ф. Внутренняя национальная политика КНР // Этнический мир.

4. Цендина А.Д. ...и страна зовётся Тибетом / А.Д. Цендина. – М.: Вост. лит., 2002. – 304 с.

### Түйін

Осы мақалада Қазақстан мен Қытай арасындағы сауда-саттық пен экономикалық және саяси қатынастар қарқынды дамуын баяндайды.

### Резюме

В данной статье рассматриваются особенности исследования и сравнения экономики и политики двух стран на современном этапе развития.

### Summering

In this article described the features of study and comparison of the economy and politics of two countries at the present stage of development.



## КУРСАНТТАРДЫҢ ТАНЫМДЫҚ БЕЛСЕНДІЛІГІН ДАМУДАҒЫ ИННОВАЦИЯЛЫҚ ТЕХНОЛОГИЯЛАРДЫҢ МҮМКІНДІКТЕРІ



*Аға лейтенант Ж.М.Набиева,  
Құрлық әскерлері Әскери институты  
еуропа тілдері кафедрасының оқытушысы*

Елімізде соңғы жылдары саяси, әлеуметтік, экономикалық және өзге де салаларда болып жатқан өзгерістер әскери мамандарды кәсіби даярлауға жаңа талаптар қоюда. Қазіргі өзгермелі әлемде жинақталған тәжірибені жаңартуға бағытталған қоғамдық индивид қалыптастыруда белсенді өмір сүруге және жемісті еңбек етуге дайын және қабілетті, шығармашыл, еркін ойлай алатын тұлғаға сұраныс пайда болды. Кәсіби тұлғалық қалыптасу Қазақстан Республикасының әскер түрлерін қамтамасыз ету жағдайда курсанттарда тиімді басқарушылық шешімдер қабылдауға ықпал ететін қалыптасқан танымдық белсенділіктің болуын меңзейді. Болашақ офицерлерді әскери-кәсіби даярлауға квалификациялық талаптар да осыны көздейді [1].

Тұлғаның танымдық белсенділігі жөніндегі мәселені қарастыра келе, психологиялық-педагогикалық ғылымдар тізбегінде бұл ұғымның бір мағынадағы анықтамасы жоқ екендігін атап өтуге тура келеді. Адам үшін күрделі және өте мәнді түзілім болып табылатын танымдық белсенділіктің көптеген түсіндірмелері бар. Оларда танымдық белсенділіктің мәндік және мазмұндық сипаттамаларын ашып көрсетуге, оның көлемі мен мазмұнын анықтауға, белгілері мен құрамдарын ажыратуға талпыныстар жасалады.

Шетелдік педагогтардың пікірі бойынша, инновациялық технологиялар және әлемдік телекоммуникациялық желілер дәрісханалардағы үйреншікті оқытудың мүмкіндіктерін өзгерте бастады. Дәл осылай олар өз бетімен оқу үдерісіне ықпал етеді. Бұл «оқуды өз жұмысындағы жетекші орынға» қоятын кәсіпқой жұмысшылар үшін ерекше маңызды. Инновациялық технологияларды пайдалану білім алушылардың қызығушылықтарын барынша ескеруге, білім берудің таңдамалы ресурстарын кеңінен қолдануға мүмкіндік береді және мамандардың әр алуан дәрежелеріне арналған шектеусіз білім беру кеңістігімен қамтамасыз етеді. Қазіргі уақытта ТМД-да қашықтықтан оқытудың әдістемелік және технологиялық аспектілерін ашып көрсететін бірқатар зерттеулер жүргізілді, аталған мәселеге Д.А.Богданованың, В.И.Макаровтың, Е.С.Полаттың [2],[3], 4] және т.б. жұмыстары арналған.

Педагогикалық әдебиеттерде «технология» түсінігі өткен ғасырдың 60-шы жылдары пайда болды және қазіргі уақытта аталған феноменнің ерекшелігі мен мәні көптеген әртүрлі көзқарастармен сипатталады.

Бір жағынан оқытудың инновациялық технологиясы – бұл оқу материалдарын өңдеудің, көріністерінің, өзгерістері мен көрсетілуінің әдістері мен құралдар жиынтығы, ал екінші жағынан – бұл оқыту үрдісіне қажетті техникалық және ақпараттық құралдарды қолдана отырып оқытушылар мен курсанттардың өзара әрекет тәсілі туралы ғылым.

Білім беру сферасында инновациялық технологияларды қолдану мәселелері қарастырылған педагогикалық әдебиеттерге талдау жасау, «әдістер мен үрдістердің жиынтығы мен бірізділігі» әдістемеден жақсы және «технология» деп аталуға толық құқығы бар деген шартты бөлуге мүмкіндік берді. Соңғы жылдары бұл тақырыпты негіздеп қарастыратын көптеген еңбектер (монографиялар, оқу-әдістемелік құралдар) жарияланды.

Педагогикада қолданылатын «технологияларға» арналған еңбектердің көбісінде зерттеу пәні қатты қызығушылық тудыратыны рас. Сонымен бірге соңғы жылдардың көлемінде жазылған монографиялық және оқу-әдістемелік мақалаларда берілген «технология» түсінігі 5-10 жыл бұрынғылардан айырмашылығы бар екенін ескеруіміз керек.

Алайда, қазіргі мамандар даярлау жүйесінде инновациялық технологияларды пайдалануға әлсіз даму, мамандардың кәсіби іс-әрекетке дайындығының қалыптасуының дәлелді теориясына тіректің жоқтығы, техникалық және әдістемелік сұрақтарды шешу екінің күшеюі тән.

Мультимедия құралдарының ерекшелігі болып, біздің ойымызша, заманауи ақпараттық-коммуникациялық технологиялар арқылы білім алушы мен оқытушының арасындағы жанама байланыс орнату табылады. Оқу іс-әрекетінің осы принциптерге негізделген басты міндеті оның қандай да бір материалды немесе басқа нәтиже алуында емес, тікелей индивидтің дамуында. Оқу іс-әрекеті үдерісінде білім алушының өзін өзі бағалауға қызығушылығы және қабілеті бар субъектіге айналуы іске асады. Білім алушылардың дамуының тікелей негізі ретінде, оқу субъектісінің өзін-өзі өзгертуге және кәсіби маңызды біліктіліктерді меңгеруге бағытталған индивидтің белсенділігінің ерекше түрі болып табылатын оқу іс-әрекеті қарастырылады.

Шет тілін үйрену мақсатында ғаламтордағы жұмыс барысында алғашқы орындардың біріне өз кезегінде, компьютердің көмегімен іске асатын курсанттың өзін өзі бақылауы шығады. Біздің елімізде инновациялық технологияларды пайдалану негізінде шет тілдерін оқыту курстарын құру жөнінде белсенді жұмыс жүргізілуде.

Мысалы, Е.С.Полаттың [4, 68-б.] басшылық еткен ұжым құрастырған ағылшын тілінде оқуға қашықтықтан үйрететін курс келесі бөлімдерден тұрады: ұйымдастырушылық – оқытылатын пән туралы ақпарат жиналатын және оның «жаттыққандығының деңгейі» тексерілетін бөлім; әдістемелік – аталған курстың мақсаттарын ашып көрсетеді, ұсыныстарды қамтиды; ақпараттық-үйретуші – электронды оқулық үлгісіндегі оқу материалы; анықтамалық – грамматика, оқу, сөз-



діктер бойынша анықтамалар жүйесімен ұсынылған.

Компьютерлік ортамен қатынас жасау болашақ маманды келешекте, кәсіби іс-әрекетінде қолданысқа қажетті болатын біліммен байытады, сонымен қатар, соңғы айтылғанды модельдеу оның мансабының жоғарылауында баға жетпес орын алуы мүмкін. Бағдарламаға психология, әлеуметтану, космология сияқты гуманитарлық пәндерді енгізу қоршаған орта туралы өз танымыңды кеңейтіп қана қоймайды, сонымен қатар, іс жүзінде ол жерден өз орныңды табуға мүмкіндік береді. Компьютерлік тестілеудің мысалдарын кәсіби диагностиканың құралы ретінде игеру, әр студентке болашақ жолды таңдауда өздерінің кәсіби қасиеттерін дәлме-дәл бағалауға жағдай туғызады.

Маңыздылығы жағынан кем түспейтін, кәсіби шеберлікті қалыптастырудың тағы бір технологиясы болып – рөлдік ойындар табылады.

Әсіресе олар кәсіби коммуникативтіліктің қалыптасуында ерекше маңызды рөлді ойнайды.

Кез келген іс-әрекеттің негізгі ынталандырушы бастамасы - қажеттілік болғандықтан, оқытуды мотивациялық кіріспеден бастаған қисынды деп білеміз. Бастапқы кезеңде сөйлеу әрекетінің барлық түрлерін игеру жетістігі көбіне мамандықтың тілін оқыту барысында, үйренушілердің мотивтерін басқаруға мүмкіндік беретін мотивациялық камсыздандыру жүйесінің негізділігіне байланысты. Бастапқы кезеңнің мақсаттарын белгілеу, яғни, ұтымды белгіленген мақсаттар және әдістемелік тұрғыдан дұрыс ұйымдастырылған оқу үдерісі білім алушының жаңа шарттарға бейімделу қарқыны мен айырмашылығын, барлық келесі білім алудың нәтижелілігін қамтамасыз етеді [5,41-6.].

Мақсат құру біліктілігін қалыптастыру барысында біз курсанттарға келесі қабілеттерді үйретуіміз қажет: ұзақ уақыт ішінде оқытушы қойған мақсаттарды қабылдауға және түсінуге, өз тәртібін оған бағындыруға, оқытушының мақсаттарын қайта ойлауға, өз бетімен мақсат қоя білуге, әрбір мақсатқа жету жолында өзінің ресурстарын анықтауға, алдыңғы қойылған мақсаттарға жету деңгейіне қарап, жаңа мақсаттар қоюға, мақсаттарды нақтылау, біртума және перспективалық мақсаттар қоюға, яғни осымен қатар курсанттардың шығармашылық қабілеттері және олардың өз бетімен оқу мен өзін-өзі бақылау қасиеттері дамиды.

Оқытудың бастапқы кезеңінде үйреніп жатқан тілде болашақ кәсіби коммуникативтілікті меңгерудің коммуникативті ядросы, сөйлемшелердің алғашқы жиынтығы және оларды белгілі бір ситуацияларда қолдана білу қабілеті қалыптасады. Бұл кезеңді алғашқы концентр деп атауға болады, бұл кезеңнің нәтижесінде курсанттар фреймаларға сүйенетін рөлдік ойындарға негізделген толып жатқан коммуникативті топтамаларды пайдалануға мүмкіндік алады. Сөйлеуді репродукциялау біліктілігінен оларды белсенді продукциялауға көшу және ситуациялық түрлендіру үшін алғашқы ұғыну кезеңі және курсанттардың кәсіби коммуникативтіліктің бастапқы білімін меңгеру



барысында жиналған сөйлеу тәжірибесін жүйелеу керек. Бірінші кезеңде меңгерілген материалдың үлкен көлемі білім алушылардың аналитикалық әрекеттерінің жоғары деңгейін және осы аналитикалық қабілеттерді жаңа тілдік материалға көшіру қабілеттерінің дамуын қамтамасыз етеді. Келесі кезең жаңа синтез ұсынады, яғни, шығармашылық қабілеттердің, жаңа коммуникативті біліктілікті, продукцияны және қиындатылған шарттарда және жаңа материалда кездесетін пікірлерді ситуациялық түрлендіру. Шартты түрде біз бұл кезеңді жоғарылатылған деп атаймыз, ол курсанттардың скрипттарға сүйене отырып құрылған рөлдік ойындар негізінде кәсіби коммуникативтілік біліктілігін қалыптастыруға арналған.

Кәсіби коммуникативтілік шеберлігін қалыптастыруға бейімделген келесі мақсаттар тобы кәсіби қарым-қатынас жасау ситуацияларына сүйенетін рөлдік ойындарда жүзеге асады. Курсанттардың кәсіби коммуникативтілігін қалыптастыру аспектісіндегі мамандықтың тілін оқыту кезеңі, ең алдымен, үйренушілердің тілдік тәжірибесінің рефлексиясына саяды. Бұл рефлексия, оқытудың әр кезеңінде үйренушілердің алдына қойылатын міндеттер шешімінің салдарынан пайда болады. Аталған кезең шығармашылық шеберлікті қалыптастыруды, жаңа материалдың қиындатылған жағдайында сөздік пікірлерді тудыруды және ситуациялық түрлендіруді бағамдайды. Бұл кезеңде курсанттар басты тілдік құралдарды меңгерулері және мамандық бойынша білім алулары қажет. Сөйлеу әрекетінің рецептивті түрлері кәсіби міндеттерге ие болады. Мамандықтың тілін оқу барысында, курсанттар өздерінің болашақ мамандықтарымен байланысты теориялық білімді меңгереді. Негізгі коммуникативті біліктіліктерді меңгеру мөлшеріне қарай, курсанттар жалпыланған қиын коммуникативті-интеграциялық біліктіліктерді меңгерді. Кәсіби-коммуникативті шеберлікті жетілдіру тілдік материалдың жинақталуы, сондай-ақ, кәсіби қарым-қатынас жағдайларын түрлендіруді ұлғайту негізінде іске асады [5,98-6.].

Адамның ойын әрекетінде дамудың үш кезеңі бар: кәсіби ойын, әуесқойлар ойыны және оқу-жаттықтыру ойыны. Осы тұрғыдан алғанда, оқу үдерісіндегі рөлдік ойын оқытудың түрі әрі әдісі болып табылады, яғни, оқытушылар мен курсанттардың өзара оқыту және оқу әрекеттеріндегі өзара байланысқан технологиясы болып табылады. Рөлдік ойындарды өткізу технологиясын құрастыру проблемалық-модульдік оқыту тұжырымдамасымен байланысты оның негізін қалаушы идеяларының бірі болып білім алушылардың қажеттіліктеріне, болашақ кәсіби іс-әрекеттерінің үлгісіне сәйкес білім берудің мазмұнын саралау идеясы табылады [6, 37-б.].

Болашақ кәсіби іс-әрекеттің проблемалық модельдеу үдерісі ең алдымен оқытудың ойын түрі үдерісінде іске асады. Ойын үдерісінде әрбір ойын оқытылатын пәннің және пәндер тобының теориялық және практикалық курсының белгілі бір үлгісін көрсетеді.

Оқытудың ойын үлгісін жасау курсанттардың болашақ кәсіби



іс-әрекеттерін модельдеуге мүмкіндік беретін әр түрлі рөлдік ойындардың топтамасы түрінде дайындау ерекше қиындық тудырады. Рөлдік ойын құралдары арқылы кәсіби коммуникативтілікті қалыптастыру және рөлдік ойынға қатысушылар арасындағы өзара байланыс туралы айтқанда, рөлдік ойын өзінің міндетін тек өзара қарым-қатынас тілдесу түрін, яғни, байланыс, интеракция және естілім (перцепция) жиынтығын қабылдаса ғана іске асатынын ескерген жөн. Сонымен бірге, рөлдік ойын барысындағы тілдесуді қатысушылардың мәтін арқылы байланысы деп, ал интеракцияны мінез-құлықтық негізбен, даралық және тұлғалық мінезбен байланыс деп түсінуге болады. Рөлдік ойындардың технологиясын жасауда бұл өзара байланыстарды тең дәрежеде қарастыру қажет. Солай, рөлдің жоқ болуы тілдесуге емес, ақпараттандыруға әкеліп соғуы мүмкін, себебі, жақсыз сипатта болады және байланыстың мәтіндік негізінде өтеді. Өзара қарым-қатынасты реттеуде кәсіби қатынастағы және рөлдік ойындағы нақты суреттелген жағдай үлкен мағынаға ие.

Сөйтіп, рөлдік ойын технологиясы қойылған мақсатқа жетуге кепілдік беретін оқытушы мен курсанттардың жеткілікті дәрежеде бағдарламаланған өзара қарым-қатынасының үдерісі түрінде қарастырылады: дербестіктің, өзін-өзі бақылаудың, қарым-қатынас мәдениетінің дамуы, біртұтастық, тиімділік, нәтижелілік, жоғары оқу орнының нақты жағдайында қолданылатын педагогикалық технологиялардың жалпы қасиеттерін есепке алады [6, 50-б.].

Инновациялық технологияларды пайдалану – курсанттардың оқуға деген мотивацияларын қалыптастырумен, танымдық және кәсіби қызығушылықтарын қоздырумен, өз бетімен оқудың дамуымен байланысты проблемалық оқытуды қолдануға жағдай жасайды.

Оқу іс-әрекетінде инновациялық технологиялардың бақылау және бағалау көмегімен жүзеге асатын міндеттері бірте-бірте курсанттың өзіне ауысады және өзін-өзі бақылаудың формасына айналады, ал бұл өз кезегінде, курсанттың іс-әрекетінің ерекше түріне әкеледі. Онда басты рөлді тек субъектінің оқылатын материалымен байланысты белсенді әрекеттері ғана ойнамайды, сондай-ақ, оқу мақсаттарын өз бетімен қабылдау және қоя білу де ерекше орын алады, яғни, білім беруге шығармашылық тұрғыдан қарау, оқытудың қажетті, жеке бас басымдығын бөліп алу іске асады. Инновациялық технологиялар болашақ маманның шығармашылық қабілеттерін дамытумен қатар, коммуникативті мәдениетті меңгеруге, атап айтсақ, замануи маманның ең маңызды кәсіби біліктілігінің бірі болып табылатын, шет тілін меңгеруге септігін тигізеді.

Жалпы, біздің Тәуелсіз мемлекетіміздің тірегі болар әскери мамандарды уақыт талаптарына сай сапалы даярлауда инновациялық технологияны пайдаланудың маңыздылығы өте жоғары екендігін жоғарыда зерделенген мәселелерден аңғардық.

Қорытындылай айтқанда инновациялық технологияны пайдалану

үшін инновациялық іс-әрекетті жүзеге асырылу жолдарын меңгеру қажет және осы іс-әрекеттің нәтижелі болуын қамтамасыз ету қажет деп санаймын.

**Қолданылған әдебиеттер:**

1. ҚР Президентінің Қазақстан халқына Жолдауы «**Қазақстан жолы – 2050**» 2014 жыл, 17 қаңтар.
2. Богданов А. Наука об общественном сознании: Краткий курс идеологической науки в вопросах и ответах. - М.: Кн. изд-во писателей, 1914. –199 с.
3. Макаров В.И.Пособие для учащихся. Москва «Просвещение» 1981.
4. Полат Е. С. Метод проектов на уроках иностранного языка / Е. С. Полат //
5. Иностранные языки в школе – 2000. – № 4. – С. 3–10
6. Шамова Т.И Активизация учения школьников. /М: Педагогика 1982.–287 с.
7. Тихомиров О. К. Психология мышления. М., 2002.



**«ТРЕТЬЯ МЕЖДУНАРОДНАЯ ВЫСТАВКА ВООРУЖЕНИЯ И  
ВОЕННО-ТЕХНИЧЕСКОГО ИМУЩЕСТВА «KADEX-2014»  
(KAZAKHSTAN DEFENCE EXPO – 2014)»**



*Полковник Попов О.А.,  
старший преподаватель кафедры  
бронетанковой техники  
Военного института Сухопутных войск*

Международная выставка вооружения и военно-технического имущества KADEX-2014 состоялась в Республике Казахстан (г. Астана) с 22 по 25 мая 2014 года. Организаторами выставки являлись Минобороны Республики Казахстан, РГП "Казспецэкспорт", АО "Национальная компания "Казахстан инжиниринг"; устроитель - выставочная компания "Астана-Экспо КС".



"КАДЕКС" проводится с 2010 года с периодичностью один раз в два года.

Место проведения: территория военного сектора Международного аэропорта города Астана.

В выставке приняли участие 208 иностранных компаний, 54 официальных делегаций из 28 государств мира. В шести выставочных павильонах и открытых площадках было выставлено более 300 натуральных образцов вооружения и техники.



**Цели выставки:**

- Анализ возможностей отечественных предприятий и перспектив их развития в соответствии с потребностями ВС, других войск и воинских формирований;

- Проведение международной признанной офсетной политики при импорте

вооружения и военной техники, в рамках которой предусмат-



ривается передача технологий производства, технического сопровождения и ремонта ВВТ;

- Привлечение в республику крупнейших производителей военной и специальной продукции зарубежных стран путем предоставления и продвижения их продукции на казахстанском рынке, посредством создания совместных производств и совместных предприятий.



**Тематические разделы выставки:**

**ки:**

- Авиация и авиационное вооружение, системы и средства ПВО.
- Вооружение и военная техника Сухопутных войск и Военно-морских сил.
- IT-технологии, системы и сред-

ства связи.

- Средства и имущество специального назначения.

- Тыловое и техническое обеспечение войск.



**Наиболее масштабные экспозиции представляли:**

- Россия (68 компаний),
- Казахстан (64 компания),
- Турция (22 компании),
- Украина (21 компаний),

- Белорусия (16 компаний).

**Продукцию военного назначения представляли:**

- ОАО "Рособоронэкспорт",
- ОАО "НПК "Уралвагонзавод",
- ОАО "Концерн ПВО "Алмаз-Антей",
- ОАО "РСК "МиГ",
- ОАО "НПО "СПЛАВ",
- ОАО "Корпорация "Тактическое ракетное вооружение",
- 92 казахстанских предприятия.

Впервые на "KADEX" прибыли компании "Боинг", "Сикорский",

"Дженерал Атомикс", занимающие лидирующие позиции в данном





сегменте бизнеса.

**На KADEX-2014 были продемонстрированы:**

- истребитель МиГ-29М2,
- военно-транспортный самолет AIRBUS,
- комплекс 3D-визуализации из состава специализированного тренажера боевого применения СТБП-29 (ОАО "РСК "МиГ"),
- самолет СУ-30; **а также бронетанковая, инженерная и автомобильная техники:**

- боевая машина поддержки танков БМПТ-72,
- контрольно-проверочная машина ИИЗ7Э,
- плавающий транспортер ПТС-4 (ОАО "НПК "Уралвагонзавод");
- бронированная машина УРАЛ 4320 ВВ,
- многофункциональный бронированный автомобиль УРАЛ 63095 семейства

- казахстанский бронетранспортер «Барыс» (по лицензии ЮАР) и многое другое...

В рамках деловой программы проведены Сопровождение заместителей глав правительств, курирующих оборонно-промышленные комплексы государств-членов ОДКБ, заседание Делового совета при МКВЭС ОДКБ и Координационного совета по рекламно-выставочной деятельности.



Руководство Министерства обороны Республики Казахстан провело около трех десятков встреч с руководителями делегаций иностранных государственных органов и оборонных компаний. По итогам этих встреч были подписаны протоколы о намерениях - документы, определяющие ближайшие планы и перспективы сторон по совместному военно-техническому сотрудничеству.

Только акционерным обществом «Национальная компания «Казахстан инжиниринг» подписано договоров о долгосрочном сотрудничестве до 2020 года с ведущими мировыми компаниями на общую сумму 1,8 млрд. долларов.

Важнейшей составляющей Международной выставки вооружения и военно-технического имущества «KADEX» является ее деловая программа, включающая в себя конференции, семинары, презентации и "круглые столы" с участием структурных подразделений Вооруженных Сил РК и специалистов профильных предприятий и организаций.

АО "НК "Казахстан инжиниринг« совместно с Министерством обороны Республики Казахстан в рамках III-ей Международной выставке вооружения и военно-технического имущества «KADEX-2014» с 23 по 24 мая 2014 года провела Международную военную научно-техническую конференцию по теме **«Оснащение вооруженных сил вооружением и военной техникой: современные взгляды».**



В конференции приняли участие руководители и специалисты отечественных и зарубежных министерств и ведомств, научных и образовательных учреждений, предприятий и фирм, занимающихся вопросами вооружения и военной техники.

**Программа конференции включала:**

- выступление с пленарным докладом;
- выступление с тематическим докладом на секционном заседании,
- участие в конференции без доклада.

**На конференции были рассмотрены следующие вопросы:**

- единая военно-техническая политика как важнейшая часть военной политики государства;
- развитие вооружения и военной техники - основа строительства вооруженных сил государства;
- проблемы оснащения вооруженных сил военной, специальной техникой и имуществом;
- современные взгляды на вооружение и боеприпасы;
- системы управления и их развитие в современных условиях.



Министр обороны РК Серик Ахметов в рамках третьей международной выставки вооружения и военно-технического имущества "KADEX – 2014" провел ряд встреч с участниками мероприятия.

Вопросы дальнейшего укрепления международной военно-технической интеграции, развития взаимовыгодного сотрудничества в реализации совместных проектов в сфере образования и подготовки кадров, обменом опытом, обсуждены на встрече с представителями Турецкой Республики – заместителем министра национальной обороны Кемалом Ярдымджи и заместителем председателя комитета оборонной промышленности Седатом Гюльдоганом.

В ходе встречи с министром обороны Пакистана Танвиром Хусейном отмечалась важность международной выставки "KADEX" для реализации военно-технической политики Казахстана, развития взаимовыгодных отношений с международными партнерами.

Дальнейшие перспективы взаимодействия в реализации проектов по обеспечению Вооруженных Сил РК современными системами вооруже-



ния и военной техники, обсуждены на встрече с вице-президентом компании "Боинг" Джозефом Мак Эндрю, старшим вице-президентом компании "AirbusDefense & Space-MilitaryAircraft" Брижит Флок.

В дни выставки состоялись показательные выступления Сухопутных



войск и подразделений специального назначения, авиационной техники, демонстрационные испытания стрелкового оружия и боеприпасов. Был показан, уже ставший самым зрелищным действием - знаменитый танковый вальс.

Летчики-асы продемонстрировали летную программу. Пять фронтовых истребителей "Су-27" и четыре «МиГ-29» показали фигуры высшего пилотажа. Зрители увидели "бочку", "петлю Нестерова", "тюльпан" и знаменитый роспуск «Байтерек».

Особое внимание участников и гостей "KADEX -2014" привлекло дефиле высокопрофессиональных военных оркестров стран ближнего и



дальнего зарубежья.

На "KADEX" ежедневно было занято около 10 тысяч специалистов Вооруженных Сил, правоохранительных и специальных государственных органов РК.

В освещении "KADEX – 14" приняло участие около 200 журналистов, представляющих более 40 казахстанских и зарубежных СМИ.





В целом на выставке побывало более 45 тысяч посетителей.

Важным итогом "KADEX-2014" стало определение спектра продукции для последующего закупа, создание дополнительных условий для развития предприятий оборонно-промышленного комплекса Казахстана, совершенствования военно-технического сотрудничества с ведущими зарубежными производителями вооружения и военно-технического имущества.

### Список использованной литературы

1. Информационный обзор "KADEX-2014". АО НК «Казахстан инжиниринг».
2. Интернет ресурсы: [kadex.kz](http://kadex.kz); [advantour.com](http://advantour.com); [astana-expo.com](http://astana-expo.com); [expolenta.kz](http://expolenta.kz)





## ПРИМЕНЕНИЕ ТОПЛИВНЫХ ЭЛЕМЕНТОВ КАК ВИД ИСТОЧНИКОВ АЛЬТЕРНАТИВНОЙ ЭНЕРГИИ ДЛЯ АВТОМОБИЛЕЙ



*Рядовой Есжанов М. М., курсант  
Военного института  
Сухопутных войск*

*Полковник Ахмедов Я.Я., старший  
преподаватель кафедры военной  
автомобильной техники Военного  
института Сухопутных  
войск, доцент*



Топливный элемент — это электрохимическое устройство преобразования энергии, которое за счет химической реакции преобразовывает водород и кислород в электричество. В результате этого процесса образуется вода и выделяется большое количество тепла. Топливный элемент очень похож на аккумулятор, который можно зарядить и затем использовать накопленную электрическую энергию.

Изобретателем топливного элемента считают Вильяма Р. Грува, который изобрел его еще в 1839 г. В этом топливном элементе в качестве электролита использовался раствор серной кислоты, а в качестве топлива — водород, который соединялся с кислородом в среде окислителя. Следует отметить, что до недавнего времени топливные элементы использовались только в лабораториях и на космических аппаратах.

В перспективе топливные элементы смогут составить конкуренцию многим другим системам для преобразования энергии (включая газовую турбину на электростанциях) ДВС в автомобиле и электрическим батареям в портативных устройствах. Двигатели внутреннего сгорания сжигают топливо и используют давление, созданное расширением выделяющихся при сгорании газов, для выполнения механической работы. Аккумуляторные батареи хранят электрическую энергию, преобразовывая ее затем в химическую энергию, которая при необходимости может быть преобразована обратно в электрическую энергию. Потенциально топливные элементы очень эффективны. Еще в 1824 г. французский ученый Карно доказал, что циклы сжатия-расширения двигателя внутреннего



сгорания не могут обеспечить КПД преобразования тепловой энергии (являющейся химической энергией сгорающего топлива) в механическую выше 50%. Топливный элемент не имеет движущихся частей (по крайней мере, внутри самого элемента), и поэтому они не подчиняются закону Карно. Естественно, они будут иметь больший, чем 50%, КПД и особенно эффективны при малых нагрузках. Таким образом, автомобили с топливными элементами готовы стать (и уже доказали это) более экономичными, чем обычные автомобили в реальных условиях движения.

Топливный элемент обеспечивает выработку электрического тока постоянного напряжения, который может использоваться для привода в действие электродвигателя, приборов системы освещения и других электросистем в автомобиле. Имеются несколько типов топливных элементов, различающихся используемыми химическими процессами. Топливные элементы обычно классифицируются по типу используемого в них электролита, который они используют. Некоторые типы топливных элементов являются перспективными для применения их в качестве силовых установок электростанций, а другие могут быть полезны для маленьких портативных устройств или для привода автомобилей. Щелочной топливный элемент — это один из самых первых разработанных элементов. Они использовались в космической программе США, начиная с 1960-х гг. Такие топливные элементы очень восприимчивы к загрязнению и поэтому они требуют очень чистого водорода и кислорода. Кроме того, они очень дороги, и поэтому этот тип топливного элемента, скорее всего, не найдет широкого применения на автомобилях.

Топливные элементы на основе фосфорной кислоты могут найти применение в стационарных установках невысокой мощности. Они работают при довольно высокой температуре и поэтому требуют длительного времени для своего прогрева, что также делает их неэффективными для использования в автомобилях.

Твердоокисные топливные элементы лучше подходят для крупных стационарных генераторов электроэнергии, которые могли бы обеспечивать электричеством заводы или населенные пункты. Этот тип топливного элемента работает при очень высоких температурах (около 1000 °С). Высокая рабочая температура создает определенные проблемы, но, с другой стороны, имеется преимущество — пар, произведенный топливным элементом, может быть направлен в турбины, чтобы выработать большее количество электричества. В целом это улучшает суммарную эффективность системы.

Одна из наиболее многообещающих систем — протонно-обменный мембранный топливный элемент — ПОМТЭ (PEMFC — ProtonExchangeMembraneFuelCell). В настоящий момент этот тип топливного элемента является наиболее перспективным, поскольку он может приводить в движение автомобили, автобусы и другие транспортные средства.

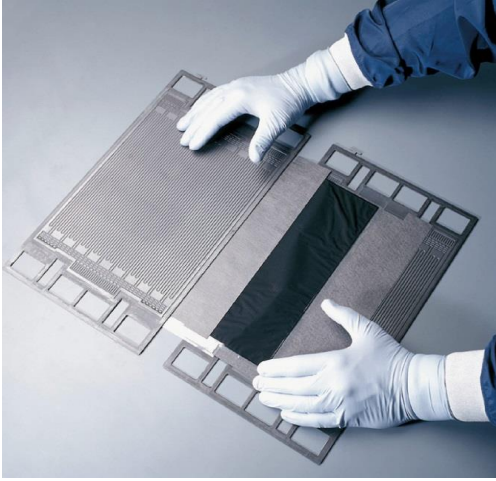

В топливных элементах применяется электрохимический процесс соединения водорода с кислородом, получаемым из воздуха. Как и в аккумуляторных батареях, в топливных элементах используются электроды (твердые электрические

проводники) находящиеся в электролите (электрически проводимая среда). Когда в контакт с отрицательным электродом (анодом) входят молекулы водорода, последние разделяются на протоны и электроны. Протоны проходят через протонно-обменную мембрану (ПОМ) на положительный электрод (катод) топливного элемента, производя электричество. Происходит химическое соединение молекул водорода и кислорода с образованием воды, как побочного продукта этой реакции. Единственный вид выбросов от топливного элемента — водяной пар.

Электричество, произведенное топливными элементами, может использоваться в электрической трансмиссии автомобиля (состоит из преобразователя электроэнергии и асинхронного двигателя переменного тока) для получения механической энергии для привода в движение автомобиля. Работа преобразователя электроэнергии заключается в преобразовании постоянного электрического тока, произведенного топливными элементами, в переменный ток, на котором работает тяговый электродвигатель транспортного средства.

#### Схема устройства топливного элемента с протонно-обменной мембраной:

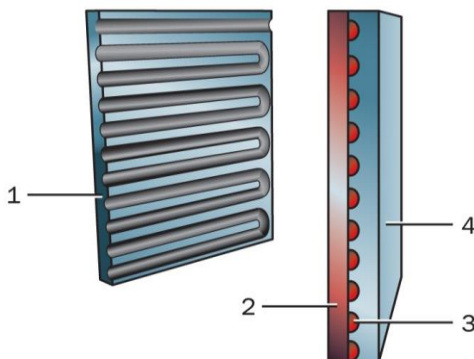

1 — анод;

2 — протонно-обменная мембрана (PEM);

3 — катализатор (красный);

4 — катод.

Отдельная ячейка топливного элемента  
Протонно-

у анода:

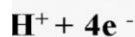

у катода:





обменная мембрана топливного элемента (PEMFC) использует одну из самых простых реакций любого топливного элемента.

Рассмотрим, как устроен топливный элемент. Анод, отрицательный полюс топливной ячейки, проводит электроны, которые освобождены от водородных молекул, чтобы они могли использо-

ваться во внешнем электрическом контуре (цепи). Для этого в нем гравированы каналы, распределяющие водород равномерно по всей поверхности катализатора. Катод (положительный полюс топливной ячейки) имеет гравированные каналы, которые распределяют кислород по поверхности катализатора. Он также проводит электроны назад от внешнего контура (цепи) до катализатора, где они могут соединиться с водородными ионами и кислородом с образованием воды. Электролит — протоннообменная мембрана. Это особый материал, похожий на обычный пластик, но обладающий способностью пропускать положительно заряженные ионы и блокировать проход электронов.

Катализатор — специальный материал, который облегчает реакцию между кислородом и водородом. Катализатор обычно изготавливается из платинового порошка, нанесенного очень тонким слоем на углеродистую бумагу или ткань. Катализатор должен быть шероховатым и пористым, для того чтобы его поверхность могла максимально соприкоснуться с водородом и кислородом. Покрытая платиной сторона катализатора находится перед протонно-обменной мембраной (ПОМ).

Газообразный водород ( $H_2$ ) подается в топливный элемент под давлением со стороны анода. Когда молекула  $H_2$  входит в контакт с платиной на катализаторе, она разделяется на две части, два иона ( $H^+$ ) и два электрона ( $e^-$ ). Электроны проводятся через анод, где они проходят через внешний контур (цепь), выполняя полезную работу (например, приводя в действие электродвигатель) и возвращаются со стороны катода топливного элемента.

Тем временем со стороны катода топливного элемента газообразный кислород ( $O_2$ ) продавливается через катализатор, где он формирует два атома кислорода. Каждый из этих атомов имеет сильный отрицательный заряд, который обеспечивает притяжение двух ионов  $H^+$  через мембрану, где они объединяются с атомом кислорода и двумя электронами из внешнего контура (цепи) с образованием молекулы воды ( $H_2O$ ).

Эта реакция в отдельном топливном элементе производит мощность приблизительно 0,7 Вт. Чтобы поднять мощность до требуемого уровня, необходимо объединить много отдельных топливных элементов, чтобы сформировать батарею топливных элементов.

Топливные элементы на основе ПОМ работают при относительно низкой температуре (около 80 °C), а это означает, что они могут быть быстро нагреты до рабочей температуры и не требуют дорогих систем охлаждения. Постоянное совершенствование технологий и материалов, используемых в этих элементах, позволили приблизить их мощность к уровню, когда батарея таких топливных элементов, занимающая неболь-



шую часть багажника автомобиля, может обеспечить энергию, необходимую для привода автомобиля.

На протяжении последних лет большинство из ведущих мировых производителей автомобилей инвестируют большие средства в разработку конструкций автомобилей, использующих топливные элементы.

Многие уже продемонстрировали автомобили на топливных элементах с удовлетворительными мощностными и динамическими характеристиками, хотя они имели довольно высокую стоимость.

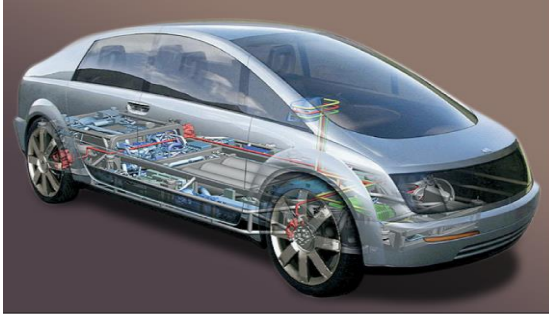

Совершенствование конструкций таких автомобилей происходит очень интенсивно.

Автомобиль на топливных элементах, использует силовую установку, расположенную под полом автомобиля.

Автомобиль NECAR V из-

готовлен на базе автомобиля Mercedes-Benz A-класса, причем вся силовая установка вместе с топливными элементами расположена под полом автомобиля. Такое конструктивное решение дает возможность разместить в салоне автомобиля четырех пассажиров и багаж. Здесь в качестве топлива для автомобиля используется не водород, а метанол. Метанол с помощью реформера (устройства, перерабатывающего метанол в водород), преобразуется в водород, необходимый для питания топливного элемента. Использование реформера на борту автомобиля дает возможность использовать в качестве топлива практически любые углеводороды, что позволяет заправлять автомобиль на топливных элементах, используя имеющуюся сеть заправок. Теоретически топливные элементы не производят ничего, кроме электричества и воды. Преобразование топлива (бензина или метанола) в водород, необходимый для топливного элемента, несколько снижает экологическую привлекательность такого автомобиля.



Компания Honda, которая занимается топливными элементами с 1989 г., изготовила в 2003 г. небольшую партию автомобилей Honda FCX-V4 с протонно-обменными топливными элементами мембранного типа фирмы Ballard. Эти топливные элементы вырабатывают 78 кВт электрической мощности, а для привода ведущих колес используются тяговые электродвигатели мощностью 60 кВт и с крутящим моментом 272 Н•м.

Автомобиль на топливных элементах, по сравнению с автомобилем традиционной схемы, имеет массу примерно на 40 % меньшую, что обеспе-



чивает ему отличную динамику, а запас сжатого водорода дает

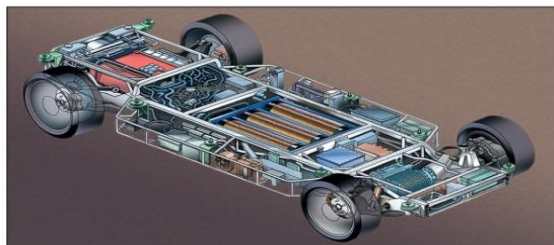

возможность пробега до 355 км.

Автомобиль Honda FCX использует для движения электрическую энергию, получаемую с помощью топливных элементов.



#### Шасси автомобиля HyWire

Автомобиль Honda FCX — первый в мире автомобиль на топливных элементах, который прошел государственную сертификацию в США. Автомобиль сертифицирован по нормам ZEV — ZeroEmissionVehicle (автомобиль с нулевым загрязнением). Компания Honda не собирается пока продавать эти автомоби-

ли, а передает порядка 30 автомобилей в лизинг в шт. Калифорния и г. Токио, где уже существует инфраструктура водородных заправок.



**Концептуальный автомобиль HyWire компании General Motors имеет**

#### **силовую установку на топливных элементах.**

Большие исследования по разработке и созданию автомобилей на топливных элементах проводит компания General Motors.

При создании концептуального автомобиля GM HyWire было получено 26 патентов. Основу автомобиля составляет функциональная платформа толщиной 150 мм. Внутри платформы располагаются баллоны для водорода, силовая установка на топливных элементах и системы управления автомобилем, использующие новейшие технологии электронного управления по проводам. Шасси автомобиля HyWire представляет собой платформу небольшой толщины, в которой заключены все основные элементы конструкции автомобиля: баллоны для водорода, топливные элементы, аккумуляторы, электродвигатели и системы управления. Такой подход к конструкции дает возможность в процессе эксплуатации менять



кузовы автомобиля Компания также проводит испытания опытных автомобилей Opel на топливных элементах и проектирует завод по производству топливных элементов.

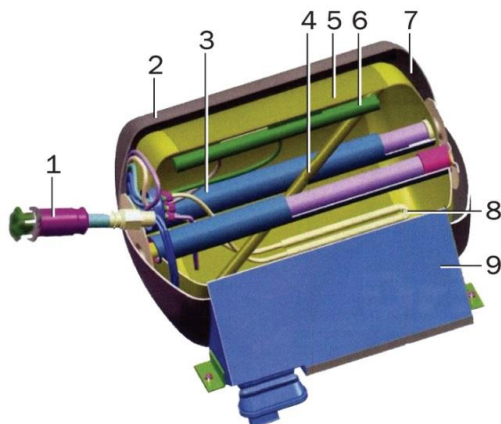

### Конструкция «безопасного» топливного бака для сжиженного водорода:

1 — заправочное устройство;

2 — наружный бак;

3 — опоры;

4 — датчик уровня;

5 — внутренний бак;

6 — заправочная линия;

7 — изоляция и вакуум;

8 — нагреватель;

9 — крепежная коробка.

Проблеме использования водорода в качестве топлива для автомобилей уделяет много внимания компания BMW. Совместно с фирмой MagnaSteuer, известной своими работами по использованию сжиженного водорода в космических исследованиях, BMW разработала топливный бак для сжиженного водорода, который может использоваться на автомобилях.



Испытания подтвердили безопасность использования топливного бака с жидким водородом.

Компания провела серию испытаний на безопасность конструкции по стандартным методикам и подтвердила ее надежность.

В 2002 г. на автосалоне во Франкфурте-на-Майне (Германия) был показан автомобиль MiniCooperHydrogen, который использует в качестве топлива сжиженный водород. Топливный бак этого автомобиля занимает такое же место, как и обычный бензобак. Водород в этом автомобиле используется не для топливных элементов, а в качестве топлива для ДВС.

**Первый в мире серийный автомобиль с топливным элементом вместо аккумуляторной батареи**



В 2003 г. фирма BMW объявила о выпуске первого серийного автомобиля с топливным элементом BMW 750 hL. Батарея топливных элементов используется вместо традиционного аккумулятора.





Этот автомобиль имеет 12-цилиндровый двигатель внутреннего сгорания, работающий на водороде,

а топливный элемент служит альтернативой обычному аккумулятору, обеспечивая возможность работы кондиционера и других потребителей электроэнергии при длительных стоянках автомобиля с неработающим



двигателем.

**Заправка водородом производится роботом, водитель не участвует в этом процессе**

Эта же фирма BMW разработала также роботизированные заправочные колонки, которые обеспечивают быструю и безопасную заправку автомобилей сжиженным водородом.

Появление в последние годы большого количества разработок, направленных на создание автомобилей, использующих альтернативные виды топлива и альтернативные силовые установки, свидетельствует о том, что двигатели внутреннего сгорания, которые доминировали на автомобилях в течение прошедшего столетия, в конце концов уступят дорогу более чистым экологически, эффективным и бесшумным конструкциям. Их широкое распространение на данный момент сдерживается не техническими, а, скорее, экономическими и социальными проблемами. Для их широкого применения необходимо создать определенную инфраструктуру по развитию производства альтернативных видов топлива, созданию и распространению новых заправочных станций и по преодолению ряда психологических барьеров. Использование водорода в качестве автомобильного топлива потребует решения вопросов хранения, доставки и распределения, с принятием серьезных мер безопасности.

Теоретически водород доступен в неограниченном количестве, но его производство является весьма энергоемким. Кроме того, для перевода автомобилей на работу на водородном топливе необходимо произвести два больших изменения системы питания: сначала перевести ее работу с бензина на метанол, а затем, в течение некоторого времени и на водород. Пройдет еще некоторое время, перед тем как этот вопрос будет решен.

### **Список использованной литературы:**

1. О.Ф.Кабардин. «Физика. Справочные материалы». Москва. 2001г.
2. Журнал «Наука и жизнь» №3 за 2003 г.
3. Материалы сети Интернет.



## БОЕКОМПЛЕКТ ТАНКА Т-90 И ХАРАКТЕРИСТИКИ НЕКОТОРЫХ ТИПОВ БОЕПРИПАСОВ



*Майор Занин В.А., преподаватель кафедры вооружения и стрельбы Военного института Сухопутных войск*

Боекомплект танка Т-90 включает 42 выстрела раздельного заряжания четырех типов: с управляемой ракетой, бронебойно-подкалиберным, бронебойно-кумулятивным и осколочно-фугасным снарядами, а также 2000 патронов к 7,62-мм спаренному пулемету и 300 патронов к 12,7-мм пулемету ЗПУ. Кроме того, в боекомплект машины входят 450 5,45-мм патронов к автомату АКС74, 12 сигнальных ракет к сигнальному пистолету, 10 ручных гранат Ф-1 или РГО и 12 гранат ЗД17 системы 902В комплекса оптико-электронного подавления. В варианте машины без системы ТШУ-1 «Штора-1» вместо гранат ЗД17 в боекомплект включены гранаты ЗД6М. [1]



22 выстрела к танковой пушке (в том числе и УР) размещены во вращающемся транспортере автомата заряжания и готовы к боевому использованию. Остальные 20 артвыстрелов (снаряды и заряды к ним) размещаются в специальных укладках в корпусе машины и в башне. Выстрелы во вращающемся транспортере АЗ можно загружать в любом соотношении, другими словами, при возможности можно хоть весь транспортер загрузить одними управляемыми ракетами. Любой тип выстрела можно зарядить в пушку вручную, не загружая его в автомат заряжания.

Применение частично сгорающей гильзы, а также механизма выброса стреляных поддонов в конструкции автомата заряжания позволяет зна-



чительно снизить загазованность боевого отделения во время ведения огня из пушки [1].

### Назначение и характеристики некоторых типов боеприпасов применяемых на танке Т-90



**125-мм выстрел ЗВБМ17 с броневой подкалиберным снарядом ЗБМ42** предназначен для стрельбы по современным модернизированным танкам, имеющим комбинированную бронезащиту. В состав выстрела входят снаряд с трассером, собранный с частью заряда в сгорающей гильзе, и основной заряд в гильзе со сгорающим корпусом. Основной заряд 4Ж63, в составе которого применены высокоэнергетические пороха, взаимозаменяем с зарядами 4Ж40 или 4Ж52, которые применяются для комплектации выстрелов со снарядами других типов.

Конструктивная схема снаряда имеет существенные отличия от других броневых снарядов. Ведение снаряда в канале ствола обеспечивается отделяющимся в полете секторным ведущим устройством сложной формы, нового – прижимного типа, второй опорой снаряда служат лопасти стабилизатора [1].



**125-мм выстрел ЗВБК16 с кумулятивным снарядом ЗБК18М** предназначен для поражения бронированных целей, живой силы, фортификационных и инженерных сооружений, огневых позиций артиллерии, минометов, ракетных установок. В состав выстрела входят кумулятивный оперенный (проворачивающийся) снаряд ЗБК18М с трассером, скомплектованный с основным зарядом 4Ж40 или 4Ж52 в гильзе со сгорающим корпусом. Кумулятивный узел снаряда имеет медную воронку. За счет совершенствования формы корпуса снаряда уменьшена масса и улучшены баллистические характеристики.

Применение мощного взрывчатого вещества при изменении технологии снаряжения (прессованием в корпус) позволило увеличить эффективность действия по цели на 25%.

По принципу действия взрывательное устройство – пьезоэлектри-



ческое, с механическими элементами в системе взведения. Имеет одну ступень предохранения, которая снимается под действием осевого ускорения при выстреле снаряда.

При встрече снаряда с преградой деформируется защитный колпак взрывателя и происходит механическое нагружение пьезоэлемента с выдчей импульса напряжения на искровой электродетонатор, срабатывание которого через передаточный заряд вызывает подрыв детонатора и боевой части снаряда [1].

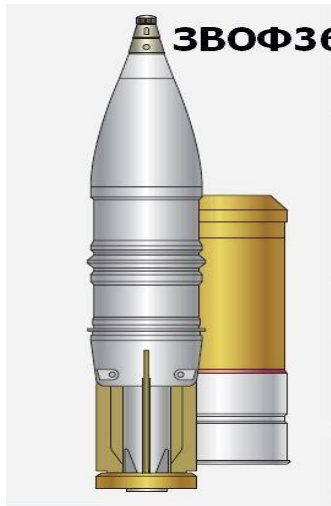

**125-мм выстрел ЗВОФ36 с осколочно-фугасным снарядом ЗОФ26** предназначен для стрельбы по живой силе, полевым укреплениям, инженерным сооружениям, огневым позициям артиллерии, минометов, реактивных установок, пехотным огневым средствам.

В состав выстрела входит стальной осколочно-фугасный снаряд ЗОФ35 со взрывателем и трассером, скомплектованный с основным зарядом 4Ж40 или 4Ж52 в гильзе со сгорающим корпусом. За счет увеличения массы разрывного заряда и применения для снаряжения более мощного гексогеносодержащего взрывчатого вещества при изменении технологии снаряжения (порционным прессованием в корпус) эффективность действия снаряда увеличена на 10–30% по сравнению со снарядом ЗОФ19, снаряженным тротилом. Отличительная особенность снаряда – снаряжение порционным прессованием [1].



**125-мм выстрел ЗУБК20 с управляемой ракетой 9М119М** предназначен для стрельбы из танковой пушки для поражения бронированных и других малоразмерных целей, а также низколетящих вертолетов противника. Выстрелы отдельного заряжания представляют собой противотанковые управляемые ракеты 9М119 (ОКР «Рефлекс») и 9М119М (ОКР «Инвар»), скомплектованные с метательным устройством и по габаритам в основном соответствуют выстрелу с осколочно-фугасным снарядом 125-мм танковой пушки типа Д-81.

В настоящее время ведутся работы по повышению эффективности вооружения танка. В частности, принят на вооружение новый выстрел с бронебойным оперенным подкалиберным снарядом с удлиненным корпусом снаряда, выполненный из вольфрамового сплава и метательным зарядом из высокоэнергетических порохов. Это позволило увеличить бронепробиваемость по сравнению со снарядом ЗБМ42 почти на 20%.



Кроме указанных типов выстрелов, в состав боекомплекта Т-90 введен

выстрел с осколочно-шрапнельным снарядом с электронным дистанционно-контактным взрывателем. Такой снаряд позволяет повысить эффективность борьбы с открыто расположенной живой силой противника, а боевыми вертолетами. Он имеет значительно большую приведенную площадь зоны сплошного поражения по сравнению с обычными осколочно-фугасными снарядами. Установка дистанции подрыва взрывателя происходит автоматически в момент производства цикла заряжания в соответствии с измеренной лазерным дальномером дальностью. При установке взрывателя на контактный подрыв снаряд действует как обычный осколочно-фугасный.

Для стрельбы из 7,62-мм спаренного пулемета ПКТ (ПКТМ) применяются 7,62x54R патроны с пулями: легкой стальной (ЛПС), трассирующей (Т-46), бронебойно-зажигательной (Б-32) и повышенной пробиваемости. Они снаряжаются в 8 лент по 250 патронов, которые укладываются в магазин-коробки. Последние размещаются в боевом отделении танка.

Для ведения огня из 12,7-мм пулеметов НСВТ-12,7 или применяются 12,7x108 патроны с бронебойно-зажигательными трассирующими (БЗТ), бронебойно-зажигательными (Б-32) и зажигательными мгновенного действия (МДЗ) пулями. Они снаряжаются в 2 ленты, которые укладываются в магазин-коробки, размещающиеся одна на ЗПУ, а другая, на правой стороне башни. Вес снаряженной магазин-коробки составляет примерно 25 кг.

Автоматные 5,45x39 патроны снаряжаются в магазины по 30 штук в каждый и находятся в подсумках в боевом отделении танка. Ручные гранаты Ф-1 или РГО укладываются в подсумки, которые находятся в боевом отделении машины. Сигнальные ракеты к 26-мм сигнальному пистолету размещаются в подсумках, а также в боевом отделении танка [2].

81-мм дымовая граната ЗД17 предназначена для защиты объектов БТВТ от современного противотанкового оружия путем быстрой постановки перед объектом дымовой завесы маскирующего и помехового действия при стрельбе из пусковых установок бортового комплекса «Штора-1».

Гранаты ЗД17 для постановки аэрозольных завес заряжаются в пусковые установки системы 902В, которые находятся по 6 штук с правой и с левой сторон башни. Пусковые установки после заряжания закрываются специальными резиновыми крышками, которые при стрельбе не снимаются.





[2].

**Список использованной литературы:**

1. [www.btvv.narod.ru](http://www.btvv.narod.ru)
2. [pro-tank.ru](http://pro-tank.ru)





## 9 МАЯ - ПРАЗДНИК ВЕЛИКОЙ ПОБЕДЫ

*Полковник Далабаев С.К.,  
старший преподаватель кафедры специальных  
дисциплин Военного института Сухопутных войск*



*Никогда не победят того народа, в котором рабочие и крестьяне в большинстве своем узнали, почувствовали и увидели, что отстаивают свою, Советскую власть — власть трудящихся, что отстаивают то дело, победа которого им и их детям обеспечит возможность пользоваться всеми благами культуры, всеми созданиями человеческого труда.*

*В.И. Ленин*

22 июня 1941 г. фашистская Германия вероломно напала на Советский Союз. К этому времени пламя второй мировой войны, начавшейся 1 сентября 1939 г. агрессией гитлеровцев против Польши, полыхало на территории многих стран. Под фашистским игом оказалась почти вся Европа.

Нападение ударных, наиболее реакционных сил империализма прервало мирный труд советского народа. СССР был вынужден вступить в смертельную схватку с фашистскими захватчиками. Началась Великая Отечественная война против гитлеровского фашизма, ставившего своей целью уничтожение первого в мире социалистического государства, установление мирового господства.

Вступление Советского Союза в войну означало коренной поворот в развитии мировых событий и стало решающим фактором превращения второй мировой войны в освободительную, антифашистскую со стороны стран и народов, противостоящих гитлеровской Германии и милитаристской Японии.

США и Англия в сложившейся обстановке были вынуждены пойти на союз с СССР, понимая, что без этого победа над фашистским блоком немислима. Образовалась антигитлеровская коалиция государств и народов, главной силой которой стал Советский Союз.

Великая Отечественная война явилась историческим противоборством двух диаметрально противоположных социальных систем и в корне различных идеологий.

Вдохновителем и организатором борьбы советского народа, его Вооруженных Сил выступала Ленинская Коммунистическая партия. Во всей своей деятельности, направленной на достижение победы в войне, она опиралась на такие могучие движущие силы Советского общества, как его морально-политическое единство, социалистический патриотизм и дружба народов многонационального Советского государства.

В тяжелой и длительной вооруженной борьбе, советские люди со-



вершили подвиг, равного которому не знала история. Как отмечается в постановлении ЦК КПСС, «...Советский народ и его Вооруженные Силы под руководством Коммунистической партии отстаивали свободу и независимость Родины. Они внесли решающий вклад в победу над фашистским рабством, в спасение мировой цивилизации, с честью выполнили свой патриотический и интернациональный долг перед Родиной. В этом их величайшая заслуга перед человечеством» [1].

Празднование 9 Мая – особенное событие для каждой казахстанской семьи. Эта дата в календаре остается напоминанием о Великой Победе в самой страшной войне в истории человечества. Скорбный и в то же время светлый праздник остается самым важным для нас.

В этот день фронтовики и труженики тыла принимают заслуженные поздравления. Ведь благодаря их вере в правое дело, мужеству, самоотверженности, любви к Отчизне и сила духа мы живем сегодня в свободной, процветающей стране. Как отметил Президент Казахстана Нурсултан Назарбаев, выступая на XXI сессии Ассамблеи народа Казахстана: «Мы обязаны поименно вспомнить и отдать почести всем героям-казахстанцам Великой Отечественной войны» [2]. Прошло уже 69 лет с тех пор, как фашистская Германия подписала акт о полной и безоговорочной капитуляции. Солдат, которые лично участвовали в той войне, становится все меньше. И потому так важно не только отдать дань уважения победителям, но и напомнить потомкам о беспримерном подвиге. Пока человеческая память хранит в деталях и красках героические и одновременно трагические страницы Великой Отечественной войны, ее живая летопись не завершена. Мы всегда будем помнить тех, кто на фронте и в тылу сделал все для того, чтобы подарить нам мирное небо.

Всемирно-историческая победа СССР в Великой Отечественной войне имеет непреходящее значение. Бессмертен этот подвиг, совершенный в интересах всего человечества. Советский народ противостоял не только империализму - германскому фашизму и японскому милитаризму, Страна Советов, ее вооруженные Силы осуществили историческую освободительную миссию в Европе и Азии, внесли решающий вклад в дело спасения Европейской и мировой цивилизации от уничтожения фашистскими варварами.

Война для советского народа явилась и тягчайшим испытанием, и школой мужества. Его борьба и Великая Победа показали всему миру неодолимость социализма, монолитное единство советского общества, непоколебимую дружбу народов, крепость и ненавидимую мобильность социалистической экономики, несокрушимую мощь Вооруженных Сил СССР.

Победа Советского Союза в Великой Отечественной войне — победа во имя мира и общественного прогресса. Пройдут годы, десятилетия, века, но никогда не изгладится в памяти народов подвиг Страны Советов, ее Вооруженных Сил, спасших человечество от корич-





невой чумы. **Смертельная угроза, нависшая ныне над мировой цивилизацией, побуждает как зеницу ока беречь плоды Великой Победы, делать все, чтобы не допустить новой мировой войны.**

В последнее время, в рамках международного патриотического проекта «Дорогой славы» ENRC, на постсоветском пространстве активно проходят торжественные мероприятия, посвященные открытию мемориальных плит павшим солдатам в Великой Отечественной войне, в том числе героям Великой Отечественной войны, казахстанцам, что будет напоминать потомкам о беспримерном подвиге наших предков.

#### Список использованной литературы:

1. Книга Великая Отечественная Война Советского Союза 1941-1945.
2. Газета «Казахстанская правда», № 90 (277111) 9 мая 2014 года.





## ТІЛ ӨЛШЕУСІЗ ҚАЗЫНА, ӨРІСІ КЕҢ ӘЛЕМ



*Аға лейтенант Ү.Т.Қыдырбаева,  
Құрлық әскерлері Әскери институты  
шығыс тілдері кафедрасының аға оқытушысы*

Тіл өлшеусіз қазына, өрісі кең әлем. Тілден тілдің кеңдігі болғанымен, кемдігі жоқ дегендей, шығыс тілдері кафедрасының әр мүшесінің ең басты мақсаты болашақ сарбаздарға шет тілін үйретіп, Отанына адал қызмет етуге тәрбиелеу екенін үлкен жауапкершілікпен сезінеді.

Биылғы оқу жылы шығыс тілдері кафедрасы үшін ауқымды жұмыстар мен міндеттерді сапалы және берілген мерзімде орындаудан бастау алды. Жыл басынан бері курсанттарға дәріс берумен қатар, ғылыми жұмыстар мен қоғамдық жұмыстарға белсенді қатысқан кафедра ұжымы, оқу жылының екінші маусымында да үлкен жетістіктерге қол жеткізе білді.

Соның ішінде атап айтар болсақ, Қазақстан Республикасы Қорғаныс Министрінің 2013 жылдың 13 желтоқсанындағы № МО-2346 қосымшасына сәйкес шығыс тілдері кафедрасында 2014 жылдың 10 қаңтары мен 2014 жылдың 30 мамыры аралығында 32356 әскери бөлімшесінің әскери қызметкерлерімен парсы және қытай тілдерінен «Тілдік даярлық курсы» өткізілді. Курс аяқталғаннан кейін 32356 әскери бөлімше командирінің атынан 2014 жылдың 30 мамырынан кіріс № 550 хаты негізінде парсы тілінің оқытушысы капитан Д. Бабалықоваға «Алғыс» білдірілді.

Халық даналығы «Көп түкірсе - көл болады» деген, кафедраның аға оқытушылары капитан Д.Бабалықова мен аға лейтенант Ү.Қыдырбаева қатысқан, Р.Б.Сулейменов атындағы Шығыстану институты мен әл-Фараби атындағы Қазақ Ұлттық Университетінің шығыстану факультетінің бірлесіп 2014 жылдың 11-13 сәуір аралығында «*Жазба дерек көздері мен Мұрағат құжаттары: Каталогтандыру мен зерттеу әдісі*» атты семинар өткізілді. Семинар барысында төмендегідей тақырыптарда: «Эпиграфика – тарихи дереккөз», «Үндістан мен Иран сирек қорлары», «Еуразия кеңістігіндегі ежелгі түркіескерткіштерінің тарихи дерек көз ретінде ғылыми тіркелуі» атты дәрістер тыңдалды. Сондай-ақ, тарихи жазба деректермен жұмыс ұйымдастырылып семинар қорытындысы бойынша семинарға белсенді қатысқандары үшін сертификат тапсырылды.

Әдетте шығыс ғұламалары десек, алдымен аузымызға әл-Фарабидің есімінің түсері анық, әл-Фараби атындағы Қазақ Ұлттық Университеті 80-жылдығына арналған «*Фараби әлемі*» атты ғылыми конференцияда кафедра назарынан тыс қалған жоқ. Аталмыш конференцияға кафедра



ұжымынан капитан Д.Бабалықова мен аға лейтенант Ү.Қыдырбаева қатысып, Қазақ Ұлттық университетінің филология факультетінде өткен «Тіл білімінің мәселелері» мен «Аударматану» секцияларында: «Сөйлеудегі интерференция құбылысы», «Тіл мәдениеті туралы ғылымдар көзқарасы» атты баяндамалар тыңдалды.

«Поэзия сен менімен егізбе едің?» - деп, ақиық ақын М.Мақатаев жырлағандай, шет тілін оқыту барысында шығыс тілдері кафедрасы, тек, филологиялық нормалармен ғана шектелмей, 2014-жыл сәуір айының 25 күні әл-Фараби атындағы Қазақ Ұлттық университетінің шығыстану факультеті араб және ирантану кафедрасы ұйымдастырған, әл-Фараби атындағы Қазақ Ұлттық университетінің 80-жылдығы мен «100 кітап» аясында Әбілқасым Фирдауси мен Омар Хайямның шығармашылығына арналған «Поэзия кешіне» капитан Д.К.Бабалықовада өз үлесін қоса білді.

Поэзия кеші ортағасырлық екі бірдей парсы ақынының шығармашылығына арналады. Сонымен қатар, басқа парсы ақындарымен салыстырғанда, Фирдаусидың Шахнамасы мен Омар Хайямның рубаилары өзге тілдерге, соның ішінде қазақ және орыс тілдеріне көп аударылған. Поэзия кешінің мақсаты екі ақынның шығармашылығымен студенттер мен курсанттарды парсы поэзиясының құпия сырларымен таныстыру. Сонымен қатар, екі ақынның да тәрбиелік мәні бар өлеңдері арқылы жақсылыққа, адалдыққа және отансүйгіштікке тәрбиелеу.

2013-2014 оқу жылындағы шығыс тілдері кафедрасының ғылыми жұмыстары жетекші құжаттардың талабына сәйкес ұйымдастырылды. Кафедраның профессорлық-оқытушылар құрамы қытай, парсы және түрік тілдеріне қатысты әр-түрлі өзекті тақырыптарда көптеген мақалалар жарияланды.

Атап айтатын болсақ, қытай тілінің оқытушылары: капитан Я.В.Терехов жалпы шет тілін үйрету үрдісіне қатысты «Шет тілін оқыту үдерісінде қазіргі техникалық құралдарды қолдану», аға лейтенант Ө.А. Махатов қытай тіліне және аударматануға байланысты «Синхрондық аударманың кейбір ерекшеліктері» және «Қытай тіліндегі сандық сөздердің ерекшеліктері», аға лейтенант А.Т.Қажиев қазіргі Қытай Халық Республикасының әскери және геосаяси жағдайына байланысты «Қазіргі кезеңдегі Қытай ұлт-азаттық армиясы» және «Қытай Халық Республикасының Тибет автономиясы», лейтенант С.М.Естаев Қытай Халық Республикасының сыртқы және ішкі саясатына байланысты «Қытайдың Синьцзян-Ұйғыр автономиялық аймағы» және «Қазіргі кезеңдегі Қытай Халық Республикасы мен Қазақстанның экономикалық және саяси қарым-қатынасы» атты тақырыптарда институттың ай сайын шығатын «Хабаршы» ғылыми журналында мақалалары жарияланды. Сонымен қатар, осы аталған ғылыми журналда парсы және түрік тілінің аға оқытушылары мен оқытушылары: капитан Бабалықова Д.Қ. парсы тіліне қатысты «Қазақ тіліне араб, парсы тілдерінен енген сөздердің этимологиялық талдануы», капитан Елеусинов А.А. Иран Ислам Республикасының Қарулы күштеріне байланысты «Иран – Ирак соғысынан



кейінгі Иран Ислам Республикасының Қарулы күштері», аға лейтенант А.Т.Борамбаева «Иран Ислам Республикасындағы баспасөз ақпараттық қызметтерінің ролі», аға лейтенант Ү.Т.Қыдырбаева түрік тіліне қатысты «Түрік тіліндегі фразеологиялық тіркестердің жасалу жолдары» және «Түрік тіліндегі қару-жарақ атаулары», лейтенант С.Т.Бутебаев «Тіл реформасы және қазіргі түрік тілі» атты мақалалары жарық көрді.

Шығыс тілдері кафедрасының 2013-2014 жылдың ғылыми жұмыстарын ұйымдастыру жоспарына сәйкес қытай тілі бойынша: «Қытай тілінің әскери аудармасы бойынша оқу құралы, жалпы курс», «Қытай тілінің жалпы аудармасы бойынша оқу құралы», «Қорғас халықаралық өткізу бекеті бойынша тақырыптық сөздік», «Мемлекеттік шекара бойынша тақырыптық сөздік», «Қытай тілінің грамматикалық жаттығулар жинағы», «Мысалдар негізінде берілген грамматикалық жинақ», «Қытай тілінің әскери-техникалық аудармасы бойынша мәтіндер жинағы», «Қытай тілінің сөйлеу практикасы бойынша оқу-әдістемелік құралы»; парсы және түрік тілдері бойынша: «Парсы тіліндегі әскери аударма бойынша оқу құралы», «Қазіргі парсы тілі», «Парсы тілінің әскери аудармасы бойынша оқу құралы», «Түрік және орыс тілдеріндегі фразеологиялық сөздік», «Түрік тілінің әскери аудармасы бойынша оқу құралы», «Түрік тілінің жалпы аудармасы бойынша оқу құралы, 2-бөлім», «Түрік тіліндегі әскери аударма бойынша мәтіндер жинағы» институт баспаханасынан басып шығарылды.

Алдағы ғылыми жоспарға сәйкес ҚР Қорғаныс Министрлігі Әскери білім және ғылым департаментінің тапсырысымен кафедрасының оқытушысы капитан Я.В.Терехов тарапынан «Шанхай Ынтымақтастық Ұйымының аясында өткізілетін іс-шараларға дайындалатын аудармашыларға арналған тақырыптық анықтама» дайындалды.

Осы оқу жылында кафедрада «Қазіргі тіл білімінің өзекті мәселелері», «Әскери аударма ісі мамандығы бойынша оқытудың өзекті мәселелері мен курсанттарды тәрбиелеу», «Бірлескен оқу-жаттығуларын өткізуде әскери аудармашының ролі» атты тақырыптарда дөңгелек үстелдер мен семинарлар өткізілді. Сонымен қатар, кафедра оқытушылары курсанттардың да ғылыми жұмыспен айналысуына үлкен үлес қосты. Осы жұмыс нәтижесінде: «Қытай тілінің әскери терминологиясының даму жолы», «Әскери аударманың негізгі түрлері», «Шет елдік тәжірибе бойынша қытай тіліндегі әскери аудармашыларды дайындау», «Ислам революциясы кезіндегі Иранның ішкі саяси жағдайы», «Орта Азия елдері мен Иранның қарым-қатынасы», «21 ғасырдың басындағы Иранның сыртқы саясаты», «Қазіргі кезеңдегі Иран Ислам Республикасының күзет корпусы», «Түркия Республикасының құрылуы», «Осман империясының бірінші дүние жүзілік соғысқа қатысуы», «Исламның қазіргі Түркия Республикасына әсері», «21 ғасырдағы Түркияның саяси даму ерекшеліктері» атты тақырыптарда реферат жұмыстары мен баяндамалар жасалынды.

Құрлық әскерлері Әскери институтында 2014 жылдың 20 мамырын-



да тәрбие және әлеуметтік-құқықтық дайындық бөлімінің аға офицері майор А.Нұрмахановтың ұйымдастыруымен Түрксіб ауданы мектеп аралық 9-11 сынып оқушылары арасындағы әскери-спорттық жарыс өткізілді. Кафедраның аға оқытушысы аға лейтенант Ө. Махатов 100 м. мен 1000 м. қашықтықта жүгіру және арқан тарту жарысына басшылық етті. Жарыста мектеп оқушылары өздерінің жоғарғы деңгейдегі дайындықтарын көрсете біліп, жекелей сында 1-ші, 2-ші, 3-ші орын алған оқушылар және жалпы командалық жарыстада 1-ші, 2-ші, 3-ші орын алған командалар мақтау қағаздар мен құнды сыйлықтармен марапатталды.

2014 жылдың 28, 29 мамырында шығыс тілдері кафедрасында 14 рота 1 және 2 взвод курсанттарының қатысуымен дипломдық қорғау өткізілді. Жалпы қатысқан курсанттар саны – 20. Өз кезегінде айта кету керек, осы жоғарыда аталған 20 курсанттың барлығы «үздік» деген бағаға диплом жұмыстарын қорғап, өздерінің жоғарғы деңгейдегі дайындықтарын көрсете біліп, орташа балл 5,0 болды. Ал осы аталған диплом жұмыстарына парсы тілі бойынша филология ғылымдарының доценті, PhD докторы Ғ.Ә.Қамбарбекова, түрік тілі бойынша әл -Фараби атындағы ҚазҰУ, шығыс тілдер факультеті, Түркітану және Үндітану кафедрасы меңгерушісінің орынбасары, PhD докторы К.Т.Ғабдуллин, әл-Фараби атындағы ҚазҰУ, шығыс тілдер факультеті, Түркітану және Үндітану кафедрасының доценті, филология ғылымдарының кандидаты З.Шадкам, қытай тілі бойынша Абылай хан атындағы Халықаралық қатынастар және Әлем тілдері университеті қытай филологиясы және аударма кафедрасы меңгерушісі, филология ғылымдарының кандидаты Толқын Қалибекұлы, Абылай хан атындағы Халықаралық қатынастар және Әлем тілдері университеті қытай филологиясы және аударма кафедрасының доценті, филология ғылымдарының кандидаты Ж.Тұрсынәли және қытай филологиясы және аударма кафедрасының доценті, филология ғылымдарының кандидаты Р.Жайдақбаева рецензия жазып, оң бағалап, «үздік» деген бағаларын қойғанын атап өтуге болады.

2014 жылдың 4 және 5 мауысымында шығыс тілдері кафедрасында бірінші шет тілінің сөйлеу практикасы, әскери аударма курсы (парсы, түрік және қытай тілдері) бойынша мемлекеттік емтихан өткізілген еді. Емтиханда барлығы 20 курсант қатысты. Олардың ішінде 12 курсант «үздік», 7 курсант «жақсы», 1 курсант «қанағаттанарлық» деген бағаға ие болып, орташа балл 4,55-ке жетті. Емтихандарда бұйрық бойынша белгіленген кіші комиссия төрағалары мен оқытушылар қатысып, емтихандар белгіленген күндері мен дәрісханаларда ешқандайда бір қиындықтарсыз өтті деп санаймыз.

Осы қарбалас сәттерге қарамастан, маусым айында шығыс тілдері кафедрасының аға оқытушысы капитан Ө.Махатовтың жетекшілігімен және шығыс тілдері кафедрасының бастығы майор М.Мугаловтың пікір беруімен Құрлық әскерлері Әскери институтында курсанттардың әскери – ғылыми жұмыстары бойынша өткізілген конкурста 3-курс курсанты



кіші сержант Ә.М.Жакашев «Халықаралық ұйымдар тақырыбындағы сөздік қор» тақырыбы бойынша баяндама жасады. Конкурс нәтижесі бойынша кіші сержант Ә.М. Жакашев үшінші орын игері атанды. Осы конкурсқа байланысты институт бастығының 2014 жылдың 05 маусымындағы № 338 бұйрығына сәйкес шығыс тілдері кафедрасының аға оқытушысы капитан Ә.Махатов – мақтау қағазымен, кіші сержант Ә.Жакашев – мақтау қағазымен марапатталып, шығыс тілдері кафедрасының бастығы майор М. Мугаловқа – алғыс жарияланды.

2014 жылдың 16 – 20 маусымында Құрлық әскерлерінің Әскери институты Шығыс тілдері кафедрасының орынбасары майор Ғ.Қасымбаев, аға оқытушылары аға лейтенант С.Бутебаев және аға лейтенант Ү.Қыдырбаева Қазақстан Республикасы Ұлан Ұлттық гвардиясының 5577 әскери бөлімшесінде Түрік Республикасының Жандермерия басшылығынан келген Бас штаб басшылығымен өткен іс – шараға аудармашы ретінде қатысты. Екі жақты өткен ауқымды келіс - сөздерді аударып мемлекетімізге өздерінің азда болса, үлестерін қосты деуге болады. Алдағы уақытта Қазақстан Республикасының курсанттары Түрік Республикасының жоғарғы әскери оқу орындарында білім алуға қол жеткізеді.

2014 жылдың 28 маусымында Құрлық әскерлерінің Әскери институтында бітіруші жас лейтенанттарды салтанатты түрде шығарып салу шеруі өтті. Салтанатты шеруге қатысып, жас лейтенанттардың диплом алып жатқанын көргенде әрине көзіне еріксіз жас келері анық. Ата – анасынан кейінгі тәлім – тәрбие, әрине оқытушыларға байланысты. Бес жыл бойы білімдеріне білім қосып, қанаттырын қатайтып, институт қабырғасының ұшырып, өмірге алғашқы қадамдарын нық басуға толықтай үйреттік десек артық айтпағандық болар. Кафедрада білім алған 20 курсанттың арасынан бесеуі «Қызыл дипломға» бітіріп шықты. Атап айтар болсақ: А.Д.Қайсаров, Ғ.Е.Қадырқұлова, Н.Е.Имашов, Т.Т.Қараев және А.Х.Аққошқаров. Бұл да болса оқытушылардың бес жылдық еңбектерінің зая кетпегені деп ауыз толтырып айтуға тұрарлық дүние деуге әбден болады.

5 жыл бойы білім берген жас лейтенанттар Қазақстан Республикасының тыныштығын қорғайтын қала берді, ертеңгі күні елмен жердің қамын жейтін, тілмен діннің жайын ойлайтын, анамен баланың түн ұйқысын күзететін ер азаматтар болып жатса, берген білімнің ақталғаны сол болар, одан асқан бақытты қайдан іздеп табасың.

Көрсетілген жетістіктер кафедра жеке құрамының ұйымшылдығымен ауызбіршілігі арқасында ғана жоғарғы нәтижеге қол жеткізді деп айтуға болады. Алға қойған мақсатқа жету, шығыс тілдері кафедрасының ерекшеліктерінің бірі. Кафедра құрылғаннан бері көптеген жетістіктерге жетті, оған биыл 2014 жылы бесінші түлек, жас лейтенанттардың бітіруі, сондай – ақ, алдыңғы түлектердің де өз қызмет терінде жақсы жақтарынан көріне білуі дәлел болмақ. Кафедра - ұжымы келер оқу жылынан да бұдан да үлкен жетістіктер күтеді.



### **Түйіндеме**

Мақалада шығыс тілдері кафедрасының өткен оқу жылындағы жеткен жетістіктері туралы жазылған.

### **Резюме**

В данной статье рассматриваются достижения кафедры восточных языков за истекший учебный период.

### **Summaring**

There are the considering achievements of the oriental languages department on last studying period in this paragraph.





## ВЫПУСК ЛЕЙТЕНАНТОВ ВОЕННОГО ИНСТИТУТА СУХОПУТНЫХ ВОЙСК – ПОВЫШЕНИЕ ОБОРОНОСПОСОБНОСТИ СТРАНЫ



*Полковник Пастух С.И.,  
старший преподаватель кафедры тактики  
Военного института Сухопутных войск, доцент*

Офицерские кадры во все времена являлись золотым фондом армии, её стержнем. «Офицер – это честь армии. Офицер – не просто государственный служащий, он государственный человек, которому доверяются судьбы многих людей. Офицер – это постоянная величина в армии, центральная фигура, мозг войска, организатор боя и творец победы. Офицеру доверена судьба государства в годы войны...»

**Бауржан Момышулы**

28 июня 2014 года прошёл очередной выпуск лейтенантов из стен Военного института Сухопутных войск. В торжественной обстановке дипломы об окончании высшего военного учебного заведения получили 408 курсантов, в том числе 17 выпускников – граждане Кыргызской Республики, 15 выпускников – граждане Республики Таджикистан.

Военный институт Сухопутных войск имеет 43-х летнюю историю со дня образования. За годы существования в ВУЗе подготовлено более 16 тысяч офицеров по различным специальностям, которые в настоящее время проходят службу в Вооруженных Силах Республики Казахстан и странах СНГ, умножая славу родного вуза. Многие выпускники командуют крупными воинскими подразделениями и ведомствами, заслужили высокие воинские звания и удостоены правительственных наград.

Сегодняшним выпускникам есть на кого равняться и стремиться достичь таких же достижений: - 53 выпускника – генералы Вооружённых сил РК и Вооруженных Сил других государств, в том числе:

- 31 генерал – Республика Казахстан;
- 14 генералов – Российская Федерация;
- 7 генералов – Кыргызская Республика;
- 1 генерал – Республика Таджикистан.

- звания Халық қаһарманы удостоен генерал-лейтенант Ертаев Бахытжан Ертаевич, депутат Мажилиса Парламента РК;

- 13 выпускников удостоены звания героя Советского Союза, России и других стран СНГ.

Нынешнее поколение курсантов, выпускников, командиров и профессорско-преподавательского состава института по праву гордятся традициями и ратными делами своих предшественников.





Высокие командирские и боевые качества проявили выпускники при выполнении воинского долга в горячих точках. За проявленные мужество и героизм, более 500 человек удостоены высоких правительственных наград.

На торжественное мероприятие были приглашены многочисленные гости: ветераны Военного института Сухопутных войск и Вооруженных Сил Республики Казахстан.



После доклада начальника ВИСВ генерал-майора Куатова Н.М. первому заместителю Министра обороны – начальнику Генерального штаба ВС РК генерал-полковнику Жасузакову С.А., зачитки приказов Министра обороны Республики Казахстан, Министра обороны Кыргызской Республики, Министра обороны Республики Таджикистан о присвоении воинского звания «лейтенант», началось торжественное вручение дипломов и нагрудных знаков об окончании военно-учебного заведения.





В церемонии вручения дипломов принимали участие первый заместитель Министра обороны - начальник Генерального штаба Министерства обороны РК генерал-полковник Жасузаков Сакен Адилханович, ветераны Вооруженных сил Республики Казахстан, начальник института, заместители начальника института, начальники кафедр, профессорско-преподавательский состав института.

Каждый год, в день вручения дипломов и нагрудных знаков об окончании Военного института Сухопутных войск, молодые лейтенанты прощаются с Боевым Знаменем.

Право прощания с Боевым Знаменем было предоставлено выпускнику – отличнику учебы лейтенанту Иманбаеву Бекнару Молдахановичу.



После торжественного ритуала прощания с Боевым Знаменем института началось прохождение личного состава Военного института Сухопутных войск торжественным маршем. Первыми пройти торжественным маршем за Боевым Знаменем института было предоставлено право молодым лейтенантам – нашим выпускникам.



Вслед за выпускниками мимо трибуны торжественным маршем прошла офицерская коробка, которую возглавлял старший преподаватель кафедры тактики полковник Жансеитов А.Ж.

Строй женщин-военнослужащих возглавляла майор Римова Д.М., начальник отдела мобилизационной подготовки Военного института Сухопутных войск.

После прохождения женщин-военнослужащих мимо трибуны торжественным маршем прошли подразделения 1, 3, 4 факультетов курсантов, а также рота почетного караула от 4 факультета курсантов.



Завершил прохождение торжественным маршем знаменный взвод.

После прохождения торжественным маршем на строевом плацу приемы рукопашного боя показали взвода десантников 1 факультета курсантов. Начальник факультета – подполковник К.Б.Серкебаев.



Руководитель подготовки рукопашного боя – младший сержант Б.Ахметов.



Показательное выступление с карабинами показал личный состав роты почётного караула, возглавляемый командиром роты капитаном Рыгиным И.В.

На смену роте почётного караула вышли танцевальные пары выпускников с девушками, которые под звуки оркестра ВИСВ исполнили вальс. В центре прямо напротив трибуны с почётными гостями вальс исполняли пары отличников учёбы.



При подготовке статьи использованы фото автора.



## АЛАШТЫҢ ТҰҢҒЫШ ӘСКЕРИ ҒАЛЫМЫ СЕКСЕННІҢ СЕҢГІРИНЕ КЕЛДІ

Журналист Бақытгул Абайқызы

Алаштың тұңғыш әскери ғалымы Ким Серікбаев қаңтардың 14-ші жұлдызында сексеннің сеңгіріне көтерілді. Бойы тіп-тік, қадамы нық, көздерінде от ойнаған жанарына қарап ардақты ағамыз да сексен жасты еңсерді деп әсте ойламайсың. Бұл да болсын асылдың сынығындай болған Алаш азаматының нағыз әскери тұлғасы екендігін айқындаса керек. Саналы ғұмырын «Отан қорғау» деген асыл ұғыммен байланыстырды. Ким ағаны еліміз әскери ғылымның жілігін шағып, майын ішкен нағыз ғалым ретінде ғана емес, білікті офицер, талай командирлер мен генералдарды тәрбиелеген педагог-ұстаз ретінде таниды. Ким Серікбайұлының мерейтойына орайластырып, Ұлттық қорғаныс университеті «Әскери білім мен ғылымның өзекті мәселелері» атты халықаралық ғылыми-практикалық конференция ұйымдастырды. Мерейтой иесін құттықтауға жиналған ғалым ағаның үзеңгілес достары мен шәкірттері, әріптестері Ким ағаның өмір жолынан сыр шертіп, жетістіктері мен қазақ әскери ғылымына сіңірген өлшеусіз еңбегі жайлы ой-пікірлерін ортаға салды.

Қазақ әскери ғылымының көрнекті тұлғасы профессор Ким Серікбаев ең әуелі озық ойлы азамат, мемлекет және қоғам қайраткері екендігін айтуымыз керек. Ол – арманшыл, мақсатшыл, жаңашыл ірі тұлға. Қазақстан Республикасының еңбек сіңірген қайраткері, әскери ғылым академиясының мүшесі, әскери ғылымдардың докторы, профессор. Ким аға аты аңызға айналған қазақтың хас батыры Бауыржан Момышұлын пір тұтатын азамат. Ғалым ағамыз Қазақстаннан тыс ТМД-ның Ресей, Украина, Беларусь сияқты алыс-жақын елдерге танымал. Оның әскери өмір жолы Мәскеудегі М.Фрунзе атындағы әскери академияға оқуға қабылданудан басталады. Сырт елде саусақпен санарлықтай ғана бірнеше қазақ балаларының арасында білімге құштарлығымен, ізденімпаздығымен көзге түсе білді. Әскери институт қабырғасында курсанттарға дәріс оқыған ресейлік профессорлар қазақтың маңдайына біткен батыр Бауыржан атамыздың ерліктерін тамсана баяндағанда, ол батыр халықтың ұрпағына тән қасиет көрсетіп, қазақ халқының мәртебесін түсірмеуге тырысты. Әскери қазақ зиялысына тән саналы да мәуелі ғұмыры көп қырлы талант күдіретімен ерекшеленеді. Жарты ғасырдан астам уақыт ішінде әскери тақырыпта екі жүзден астам ғылыми мақалалар мен бірнеше монография, оқулықтар, зерттеу кітаптарын жазып, қалам қайратын таныта білді. Ғылым жолында «Ер парызы» (1978 ж), «Бауыржан Момышұлы менің өмірімде» (1995 ж), «Еліміздің әскери қауіпсіздігі: проблемалары, болашағы» (2002 ж), «Батыр ағаның шапағаты» (2005 ж) тақырыптарында жазылған



еңбектері әскери саладағы шәкірттерді отаншылдыққа тәрбиелеу ісінде баға жетпес қазына болып табылады.

Конференцияда алғашқы құттықтау сөзді алған Ұлтық қорғаныс университетінің бастығы генерал-майор А.РЫСПАЕВ ардақты ағамыздың өмірбаянына тоқталып, кеңінен әңгімеледі.

– Ким Серікбаев ҚР ҚК құруда игі істер атқарды, – деді ол баяндамасын әрі қарайа жалғасытырып. – Сіздің қолыңыздан шыққан әскери кітаптар, монографиялар, естеліктеріңіз, баспасөзде жарияланған мақалаларыңыз, жиындарда айтқан ой-пікірлеріңіз бізге қашан да құнды.

**ҚР ҚК Құрлық әскерлерінің Бас қолбасшысы генерал-лейтенант Мұрат МАЙКЕЕВ:**

– Бүгін тек Ким ағамыздың ғана емес, біз тәрбие алған әскери мектептің де мерейтойы десек те болады. Мен сәл тарихқа шегініс жасап, 70 жылдарды еске түсірер болсам, маршал И.Конев атындағы Алматы жоғары жалпы әскери командалық училищесінде бір-екі-ақ қазақ офицері болды. Оның өзінде орынбасарлық міндетті атқарған академиялық білімі бар адамдар еді. Біз жас курсанттар бойшаң, сымбатты, өте талапшыл, қатаң сардарды бірден көзіміз шалды. Өзіміздің туған қазақ ағамыз екенін көріп сондай жақын тарттық. Таңдана, тамсана қарап, біз де осындай болсақ деп үлгі тұттық. Ол уақыттарда әскери оқу орнына екінің бірі бара бермейтін. Іріктеуден өткен нағыз сайдың тасындай мықтылар ғана келетін. Міне, сол азаматтарды бүгінде генерал етіп тәрбиелеген ұстаз ағамыз бүгін сексенге толып отыр. Ким Серікбайұлының қазақ армиясының құрылып, қалыптасуына сіңірген еңбегі зор. Әскери білім мекемесінде білім алғандықтан қаншалықты ақылды, сауатты, білімді болу керектігін түсінемін. Ким аға тактика кафедрасын басқарып, қаншама курсанттың әскери командир болуына себепші болды. Бас қолбасшы болсам да маңызды шешім қабылдайтын кездер болады, міне сондай қысылтаяң сәттерде қандай да бір күмән тудыратын жағдай болса, шешім қабылдау қиынға түссе мен үшін жалғыз жол бар – ол ұстаздың ақылына жүгіну. Мен Ким ағама барам, ол кісі мені қашан да мұқият тыңдап, нақты әрі сенімді кеңес беріп, дұрыс жол сілтейді. Ким аға, сізге сол үшін үлкен рахмет. Сіз біз үшін – мақтаныш, абырой, ұлттық батырсыз.

**Запастағы генерал-майор Марат НАГУМАНОВ:**

–Қазақ әскери ғылымының жолы болды деп түсінемін. Міне кеше де, бүгін де әскери мамандар ұстаханасы саналатын Алматы жоғары жалпы әскери командалық училище қабырғасында сіздей маманның бар болғанына бақыттымыз. Сіз ұстаздықтан тыс Қазақстан мемлекеті үшін, Қарулы Күштеріміз үшін маңызды құжаттар алғашқы әскери Доктринаның жазылуына, әскери Заңдарды жазуға атсалыстыңыз. Көптеген офицерлерді ғана емес, Парламент депутаттарын, қоғам қайраткерлерін, командирлер мен патриот азаматтарды тәрбиелеп, қатарға қостыңыз. Сізге үлкен рахмет.



**ҚР ПМ ІӘ институтының бастығы полковник Ж.АХМЕТОВ:**

–Менің ақылшым, ғылыми жетекшім, ұстазым Ким Серікбайұлының мерейтойына арналған бүгінгі конференцияға дайындаған баяндамамды қалай бастасам екен, ол кісінің өмірбаянына қатысты қандай маңызды деректерді қамтысам екен деп көп ойландым. Саналы ғұмырын әскер өмірімен ұштастырған асыл ұстазымыздың өмір дерегін толықтай 2013 жылы жарық көрген «Қазақстан ғалымдары» энциклопедиясынан оқи аласыздар. Ким Серікбайұлының «Доброму делу долгая жизнь» атты кітабында «Ер парызы» атты очеркі бар. Менің ойымша бұл ол кісінің ғұмырнамасы мен өмірден түйген ой-толғамдары астасып жатқан шоқтығы биік туынды. Осы шығарманы оқи отырып, әрқайсымыз «Осы мен Отан алдындағы парызымды қалай өтеп жүрмін?» деген сауалды қоя білеміз бе деген ойға қалдым. Ким Серікбайұлының әскери-теориялық еңбектері көп. Оның бәріне тоқталу мүмкін емес. Алайда ұстаз жазған маңызды шығармалардың бірі Бауыржан Момышұлына арналған – «Батырдың шапағаты – Благословение батыра» атты кітабы. Автор бұл туындысында әскери педагогтар мен болашақ офицерлерге өте керек, аса құнды мәліметтер келтіреді. Кітапта «Бауыржан Момышұлы және қазіргі заман», «Бауыржан Момышұлы еңбектеріндегі тактиканың дамуы» секілді бөлімдер бар. Ким аға тәуелсіздіктің алғашқы жылдарында еліміздің әскери қауіпсіздігі мен Қарулы Күштері қалай құрылғандығы туралы «Обретенной Независимости – надежную защиту» атты еңбегінде кеңінен тоқталады. Автордың көптеген ғылыми мақалалары мен еңбектері топтастырылған «Еліміздің әскери қауіпсіздігі: проблемалары, болашағы» атты жинағы бағалы ғылыми деректермен толықтырылды. 2010 жылы Ким Серікбаев Әскери ғылымдар докторы атағын алу үшін «Әскери құрылыс контексінде ҚР әскери білімі мен ғылымының теориялық негізінің дамуы» атты тақырыпта диссертация қорғады. Аталмыш ғылыми еңбекке пікір жазған Ресей әскери ғылымдарының докторы, профессор А.Корбельников Ким Серікбайұлының диссертациясы ҚР әскери білімі мен ғылымының болашақтағы дамуына теориялық әрі тәжірибелік маңызы бар еңбек екендігін алға тартады. Ғылыми жұмыстан шыққан тұжырым әрі әскери құрылыс саласын оқыту барысында аталмыш саланың мәселелерін де шешуге септігін тигізетіндігін атап өткен.

Ким Серікбаев әскери ортада қазақ тілін дамытуға, мемлекеттік тілде іс-қағаздарын жүргізуге көп еңбек сіңірді. Ол «Әскери іс» атты әскери терминдер жинағын құрастырған авторлардың бірі. Аталмыш еңбекке 4000 термин енген. 2013 жылы Ким Серікбайұлы Қазақстан халықтарының Ассамблеясының XX сессиясында патриотизм туралы сөз сөйледі. «Казахстанская правда» газетінде жарық көрген «Отан неден басталады?» атты мақаласында автор бүгінгі толқынға патриотизм туралы айту оңай әрі қиын екендігін айтады.

Тәрбиелік жұмыстар күшейтілу керектігі, және ол міндет қашан да өзекті екенін сөз етті.



Сөзін жүйелей келе: «Біз ардагерлер өскелең ұрпаққа бүгінгі қоғамда қандай әлеуметтік-экономикалық жағдай болса да, ұлттық құндылықтарымызды түсіндіруге жаңаша қырынан жол табу керектігін жеткізгім келеді», - дегені бар. Қазақтың хас батыры Бауыржан Момышұлының: «Полковник ретінде мен отставкадамын, ал азамат ретінде әлі саптамын», – деген керемет сөзі Ким ағаға күш-қуат беріп, бойына қайрат, жігер бітіретіндей. Профессор Ким Серікбайұлы менің ұстазым. Өзімнің алғашқы ғылыми еңбек жолымды аяулы ұстазымның ақыл-кеңесіне сүйене отырып бастадым. Ол кісі маған ғылыми жетекші ретінде ғана емес, ағалық, азаматтық қамқорлық жасай білді. Мен үшін ғылым кандидаты дәрежесін алу оңайға түскен жоқ. Ким Серікбайұлы те талапшыл адам. Бізден ең әуелі ғылымға адал болуымызды талап ететін. Мен ол кісінің жоғары біліктілігіне, педагогикалық әдісі-тәсіліне, ғылыми мәдениетіне тәнті боламын. Ким ағаның маған және менің отбасыма деген қарым-қатынасы, қарапайымдылығы мен адамгершілігі ерекше ұнайды. Менің елу жылдық мерейтойымда Ким аға сөз сөйлеп, менің ғылыми жетістіктерім туралы айтқанда мен үшін бұдан артық баға жоқ деп білдім. Ол кісі маған портфель сыйға тартып, «Жұмабек, сен менің қателіктерімді қайталамаса екен деймін. Көп отырып қалма. Жуық арада осы портфельдің ішінде сенің докторлық диссертацияң жататын болсын», - деп мені қанаттандырған болатын. Өмірдің ағымы солай болды. Қызық болғанда мен докторлық диссертациямды ұстазымнан бұрын қорғадым. Алайда менің айтпағым бұл емес, сол қуанышты сәтте Ким аға менің қолымды қысып, маған монографиясын тарту етті. Кітаптың алғашқы бетіне «Дарынды шәкіртіме ұстазынан» деп жазылыпты. Мен үшін бұдан асқан құнды сыйлық жоқ. Біздің достығымыз, ғылым жолындағы әріптесітігіміз өз жалғасын таба бермек. Ким Серікбайұлы мен үшін ардақты ұстаз, ақылшы.

**ҚӘ ӘИ мемлекеттік тіл кафедрасының менгерушісі, ф.ғ.к. профессор Биғат ТАМАЕВА:**

– Сонау албырт жасынан Ресейдің Уфа қаласындағы әскери училищеде өткізген курсанттық кезінен басталған әскери өмір Кеңес Одағына қарасты территорияның әр жерінде түрліше әскери қызметті жасап жүргенде де туған дала мен ана тілі рухани қазығы болған. Ата дәстүрі мен әке аманатына берік әрі бір әулеттің мирасы екенін бала жасынан ішіне түйген жанның бір атаның ғана емес елінің тұтқа болар азаматы болғанын күллі қазақ көрді.

Өмірді тану күнделікті қызмет етуден тұрмайтынын аға өз жазбалары мен кітаптарынан танытқан. Өмірдің ең қызығы өзің білмегенді өзгеден үйрену. Қалай, қандай жағдайда үйрену әдісін де дер кезінде игере білген. Бар мақсатын оқудан, тоқудан үйренуді мақсат тұтқан ағада бір арман «...қайтсемде ел қорғайтын офицер боламын, ол үшін білмегенімді оқимын, істемегенді үйренемін»-деген пікір тұрақтылығы ғылым әлемінен сыр ұғуға талпындырған. Алдыңғы толқын ағалар өмірі оның ішінде Б.Момышұлы, Қ.Қайсенов жайында жазған аға





еңбектері көбіне психологиялық тұрғыдан терең ой салатын, өр мінезді шығармалар. Қасым ағаның естелігін (Незабвенный Касым-ага) - «...Мен майданда түрлі ұлттармен жаумен айқастым, бірақ соның ішінде өз бауырларымның (қазақ) ерлік істерін естіп, тыңдағанда өз жүрегімнің қатты дүрсілдеп, өзімше бір қуанышқа бөленетінмін.. немесе Қасым ағаның лебізін: «...Бауыржан Момышұлы Әзілхан Нұршайықов жазғандай шын мәнінде соғыстың 1418 күні мен түнінде ерлікпен соғысқан батыр. Ол аты аңызға айналған халық батыры. Қолына үстел үстіндегі Баукеңнің «Соғыс психологиясы» кітабын алып тұрып, Отан қорғаушысы мамандығын таңдаған әрбір азаматтың үстел үстінен түспейтін бірден бір кітабы осы кітап болу керек деп сөзін қадап айтты» деген Ким ағаның төгіле жазған жолдарынан ұрпақ тәрбиесіне деген парызды аңғарамыз.

Қай істе болмасын көрегендік танытатын алғырлық қасиет бүгінгі әскери қызметкерге, тәрбиеші мен ұрпақ мүддесіне жауапты қоғамның барша азаматына үлгі өнеге. Тағылымды өмір сүру деген қоғамға адал қызмет еткен жандардың осындай еңбегі болар.

Әскери педагогиканың бір ерекшелігі терең әскери біліммен қатар ер мінезділікке сай шапшаңдықты, қимыл-әрекет пен білек күшінің сәйкестілігін қажет ететіні даусыз. Міне, осы үдерісті үрдіс ету нағыз ердің ғана қолынан келетіні айқын. Аға өмірі ер азаматқа тән осындай машық-дағдымен ұштасып өрілгені баршамызға тағылым.

Ойтолғауы терең жанның ішкі ниеті батыл әрекетпен астасқанда ғана ерлік әрекеттер тынымсыз сыртқа шығары хақ. Әскери ойдың оғланы Ким Серікбаев ағамыз қазіргі қорғаныс саласында әлемге аты мәшһүр тұлға екені баршамызды қуантады. Сарабал сана ұлт мүддесіне осылай бағыт алған болатын. Ел намысын жеке басынан жоғары санайтын тұлға көкейкесті мәселелерді шешуге оны жұртшылық алдына ұсынуы екінің бірінің қолынан келе бермейтін іс-шаралар. Алматы әскери-интернатына Бауыржан атамыздың есімін иелендіруі, ұлт батырының Кеңестер Одағының батыры атағын алуы, Тәуелсіз Қазақстан мемлекетінің ҚҚ құру, әскери доктринаның заңнамалық ережелерін жасау сияқты күрделі іс-шараларды ұйымдастыруы нағыз ердің ісі.

**Мәжіліс депутаты, халықаралық істер қорғаныс және қауіпсіздік комитетінің мүшесі Абай ТАСБОЛАТОВ:**

–Ким Серікбайұлының бойынан елді соңына ерте білетін командирлік қасиетпен бірге ұстаздық тәлімгерлікті сонау 1973 жылдарда бірге істеген кезеңде білдім. Кеңес өкіметінің дүркіреп тұрған кезеңінде, дәлірек айтсам 1973 жылы Кеңес Одағы маршалы И.Конев атындағы Алматы жоғары жалпы әскери командалық училищеде жас взвод командирі болып қызмет атқарып жүрген маған Мәскеу қаласындағы М.Фрунзе атындағы Әскери академиясында мұғалім болып қызмет атқарып жүрген ағамыз, мен жұмыс жасап жатқан училищенің Тактика кафедрасына бастық қызметіне тағайындалып, Мәскеуден көшіп келді.

Ал бұл жағдай сол кезеңдерде басшылық қызметтерде 1-2 адам ғана жұмыс жасайтын қазақтарға, үлкен рух берді. Әскери ғылым кандидаты



атағы бар әскери адамның кафедра меңгерушісі болып тағайындалуы мені қатты таңғалдырды. Осылайша, талдырмаш, ұзын бойлы, сымдай тартылған жинақы азамат былай қарасаң бізге қатал көрінетін. Кейіннен осы қаталдықтың артында досқа адалдық, адамгершілік қасиеттері жатқандығын өзі бірге жұмыс жасайтын Тактика кафедрасындағы әріптестерінен естідім. Аз уақытта өзінің талапшылдығы мен іскерлігін көрсете білген Ким Серікбайұлы мені өзіне әбден баурап алды. Осы күнге дейін сол жылдары Ким Серікбайұлының алдынан әскери білім алған шәкірттері ұстаздарының оқу-жаттығу ойындарындағы әрбір ұрыс даласындағы қабылдаған әскери шешімдеріне қолдау көрсетіп, үнемі көтермелеп отыратынын еске алып, ризашылықтарын білдіріп отырады. «Тіршілік бар жерде өмір бар, өмір барда адам бар, адам барда тағдыр бар, тағдыр барда басқа жазу бар» демекші әскерде борышын өтеу – әрбір азаматтың Отан алдындағы үлкен парыздарының бірі. Сондай жандардың бірі Ким Серікбайұлының өмір жолы адам мен тұлға қалыптасуының өнегелі көрінісі болып табылады. Бүгінде адам өмір жолының асқар биігі – сексеннің сеңгіріне шығып отырған Ким Серікбайұлын мерейтойымен шын жүректен құттықтай отырып, шуақты шаңырағының алтын діңгегі – Райса Сәрсембайқызы жеңгемізбен сәнді де мәнді ұзақ ғұмыр жасап, үйінің базары, көңілінің ажары болған балалары мен немерелерінің қызығын көре берсін деген тілегімді айтамын. Отанымыздың өркендеуі және халқымыздың игілігі жолындап әлі де талай тәтті істерді атқаратынына кәміл сенемін.

**Досы м.ғ.к., профессор Жолдымұрат ОРАЛБАЕВ:** «Өзі болған жігіттің ата-тегін сұрама. Ким Серікбайұлы осы күйінде туа қалған жоқ. Оның шыққан тегі мықты. Ол Жанқожа батыр мен Жылқаман деген батырдың ұрпағы. Біз екеуміз сонау 1935 жылдан таныспыз. Содан бері үзеңгілес доспыз, бауырмыз. Біз ардагерлер, досы, қызметтесі ретінде Кимді мақтамамаймыз, біз Киммен мақтанамыз. Бүгін міне Кимнің әскери ғылымға сіңірген еңбегін көріп отырмыз. Алматыда 14 қаңтар күні Медеу ауданының әкімдігінде мерейтойды бастадық. Сонда 5 генерал отырды. Құттықтау сөз алған бір генерал айтты: «Кимнің шәкірттері көп, оның ішінде ТМД елдері бойынша 54 генерал бар, Қазақстанда 24 генерал бар», – деп. Сондықтан мен ойлаймын Ким өте бақытты адам деп. Университет басшылығына үлкен рахмет.

Конференция барысында Ким аға Ұлттық қорғаныс университетінде білім алып жүрген бірнеше өзге ұлт өкілдерінің иығына қазақтың ұлттық шапанын жауып, зиялы, көреген, жомарт, бауырмал қасиетін көрсетті. Қазақта «Орамал тон болмайды, жол болады» деген мақал бар. Ғалым ағамыз қазақ әскери ғылымымен сусындап жүрген жас ғалымдарға әскери қызметтерін адал атқаруды тапсырды. Жиын соңында қорытынды сөз алған мерей той иесі тебірене, толқи сөйледі.

Ким Серікбайұлы: «Барлықтарыңызға рахмет. Баршаңызды мұқият тыңдап отырмын. Таза ниеттеріңіз бен жылы лебіздеріңізге рахмет. Жаңа



сөз сөйлеген шәкірттерімнің бірі маған «Сіз біздің мақтанышымыссыз» деді. Мен осы залда отырған жас ғалымдарға үлгі болсын деп осынау Жақысылық, Мақтаныш, АБЫРОЙ деген үш асыл ұғым туралы ойымды ортаға салып, өмірден түйгенімді жеткізгім келіп тұр: 1952 жылы емтиханды жақсы тапсырып, Алматы мемлекеттік заң университетіне түстім. Бір жыл оқыдым. Шәкірт ақы жетпейді. Сол себепті күнкөріс қамымен трамвай депосында түнгі сағат 2-ден 5-ке дейін трамвай жуып, күн көрдік. Міне сүйтіп жүргенде мен қатты суық тиіп ауырдым. Емтихан уақыты да келіп жетіп, 5 емтиханның екеуін тапсырып, сынақтарды тапсырып, ауруханаға түстім. Сол кезде мен әрі қарай оқи алмайтынымды түсіндім. Академиялық демалыс алып, туған өлкеме аттанып кеттім. Тығыршықтай болып кеткен Ким елге жүдеу, арық болып оралды. Ауылда Кеңес өкіметіне еңбек сіңірген ұстаз, майдангер, бір аяғынан айрылған Сағынғали Нұрғазин деген мұғалім болған. Сол кісі қарсы алып, «Бар кітапханада біраз жұмыс істей тұр. Сосын шешесің» деді. Ойлана келе, үлкендермен ақылдаса келе қайтсем де әскери адам болуым керек деген менің асқақ арманым женді. Бауыржан Момышұлы деген есім мен «Волоколамск тас жолы» туралы естіп біздің әскери маман боламын деген қиялымыз алыстан қол бұлғап, армандарымызды шыңдай түсті. Мен әскери училищеге түсем деп шештім. Мен жұмыс істеп тапқан ақшам әрине бәріне жетпейтін. Аяғымда жыртық бәтеңкемен жолға шықпақпын. Менің нағашы әпкемнің жолдасы бір аяғы жоқ болса да сол кезде станцияға келетін поездардағы жолсеріктерден шәй сатып алып, ауылға сатып үй-ішін, бала-шағасын асырайтын. Міне сол жездем маған қалтасынан ақша шығарып беріп, «Бар өзіне бәтеңке сатып ал» деді. Міне ЖАҚСЫЛЫҚ емей немене. Екі майдангер аға екеуінің де аяғы жоқ болса да жақсылық жасаудан аянған жоқ. Мен сол кісілерге қарыздармын. Күні бүгінге дейін сол жақсы адамдардың бейнесі көз алдымда тұрады.

Тағы бір оқиға айтайын. Әскери училищені 200 курсант бітіріп шықтық. Соның арасында 6-ақ қазақ едік. Бәріміз де оқуды табысты аяқтадық. Оқуымды жақсы бағаға тәмамдағанымға қарамастан, мені Қиыр Шығыс Чукоткадағы кеңес әскери тобына жіберді. Мүмкіндік болса Мәскеу округына бөлінуге тырысамын деп әйеліме уәде берген болатынмын. Алайда «Болат майданда шынығады» демекші жас лейтенант Серікбаев Чукоткаға аттанды. Бірде түнгі кезекшілікке түстім. Қатты жел соғып тұр. Түнгі сағат 3-тер шамасында күзетші терезені қағып, ремонт будкасы өртеніп жатыр деді. Мен көзім ілініп кетіпті. Полк бойынша кезекшілікті атқарып отырғандықтан әрине мен сасқалақтап қалдым, жауапкершілік менің мойынымда, қатты қобалжыдым. Полк мүшелері бәрі де қарап тұрды, қолдан келер қайран жоқ секундына 18 метр жылдамдықпен соққан қатты жел әп-сәтте будканы қызыл жалынға орап, өршелене түсті. Оқиға орынана келген командир мәселенің мән-жайына терең бойламастан, асығыс шешім шығарып, менің үш айлық айлығымды кесіп тастады. Сол кезеңде әйелім келу керек болған, ақша жоқ жағдай қиындады. Алайда жақсы адамдар бар екен өмірде. Бірге



қызмет істеп жүрген қарулас достарым өзара ақша жинап беріп, маған қол ұшын созды. Мен әйелімді қарсы алдым осылайша мәселе шешілді. Біраз уақыт өткеннен кейін біздің полкқа Мәскеуден арнайы тексеріс комиссиясы келді. Ұзын бойлы Русских есімді генерал келді. Қандай ұсыныс, тілектеріңіз бар деді бір кезде. Менің қызметтес достарым өртке сенің еш кінәң жоқ, генералға айт деді. Мен мәселені айтып бердім, мені мұқият тыңдаған ол: «Өтініш жаз» деді. Бірнеше күннен кейін мені айлық ақымды толық өтеп беру туралы бұйрық шығарылып, кінәлі емес деп танылдым. Мұны да ЖАҚСЫЛЫҚ деп қалай айтпайсың.

Енді АБЫРОЙ туралы айтқым келеді. Әр адам өз ұлтымен мақтану керек. 1970 жыл менің өмірім мен әскери адам ретіндегі қызметтік мансабыма елеулі өзгеріс енгізген жыл болды. Мемлекеттік емтихандар енді ғана аяқталған кез. Кенет мені тактика кафедрасының бастығы генерал-лейтенант В.Г.Резниченко шақырып, оқуды адъюнктурада жалғастыруымды ұйғарғанын айтты. Ұсыныс күтпеген жерден болғандықтан, мен ойлануға бірнеше күн сұрадым. Өз педагогтарыммен және отбасыммен ақылдаса отырып, академияда қалуды ұйғардым. Әскери кадрлардың даңқты ұстаханасында жұмыс істеу, Бәукең оқып, еңбек еткен Мәскеуде тұру мен үшін үлкен құрмет еді. Менің ауысуыма байланысты барлық мәселелерді академия басшылығы шешті. Емтихандар тапсырып адъюнктураға түстім. Менің өмірімде жаңа белес – әскери зерттеудің еңбекке толы күндері басталды. 22 озат офицердің арасында магистрлік диссертацияны елден бұрын тапсырып, алғашқы болып қорғадым. Орыс, беларус ұлтының өкілдері болды. Менің олардан қай жерім кем деген ой мені алға жетелей түсті. Ұлттық мақтаныш, ұлттық патриотизм, ұлтты сүйу деген осы деп түсінемін.

Құрметті генерал жолдастар, офицерлер! Иықтарыңыздағы офицерлік жұлдыздарыңызды абыроймен арқалаңыздар! Қай ұлттың өкілі болсаңыз да мамандықтарыңызға жауапкершілікпен қарап, қызметке адал болыңыздар. Отан қорғау деген асыл ұғым бәрінен де биік тұратынын естен шығармаңыздар. «Малым жанымның садағасы, жаным арымның садағасы» деген сөзді сүйектен, жүректен, сана-сезімнен өткізуіміз керек. Егер де арымыз таза болса, онда еліміздің, Отанымыздың алдындағы міндетімізді, Қарулы Күштер қойған міндеттер мен мақсаттарды тиянақты орындаймыз деп білемін.

Түйін. Кім ағаға лайықты құрмет көрсетіп, мерейтойымен құттықтауға жиналған меймандар ҚР ҚМ құттықтау хатын оқыды. Ғалым ағамыздың кеудесіне бірталай медальдар да тағылды. Еліміздегі әскери жоғары оқу орындары мен ғылыми-зерттеу мекемелері үшін ғылыми дәрежелі кадрлар даярлау ісіне қосқан үлесі үшін, осы саладағы басшылық-ұйымдастырушылық еңбектері, бүгінгі күнге дейін жемісті жалғасып келе жатқан қайраткерлік, оқытушылық-ұстаздық адал қызметі үшін, ұйымдастырушылық-ағартушылық сипаттағы өнегелі істері үшін ғалым ағамызға қандай сый-құрмет көрсетсек те артық емес. Дей тұрғанмен Кім ағаның төл әскерімізге сіңірген өлшеусіз еңбегін бағалап, өз уақытында



«генералдық» шеннің берілмегені өкінішті әрине. Бірақ мәселе әскери погонның түр-түсінде емес. Ким Серікбайұлы – алаш жұртының құрметті перзенті!



**ПОЗДРАВЛЯЕМ С ДНЕМ РОЖДЕНИЯ!!!**

*Полковников Ахмедова Я. Я., Джайдакбаева М.Т., Джунушева Д.А., Еремекбаева Б.М., Жакупова Р.Б., Жансеитова А.Ж., Имангалиева А.М., Киизбаева Н.А., Котвицкого А.В., Маликова Е.Д., Мамбеталиева К.Р., Мамыканова Р.Т., Мусина А.С., Попова О.А., Садуева Р.С., Садыкова Б.А., Сатыбалдиева А.Б., Татыбаева А.Б., Тулегенова Т.М., Чакарова Х.Д., Шакуова Е.Б., Шоибова З.Н., подполковников Ахымбетжанова Д.Т., Байтилесова А.С., Бакалина Е.А., Алиева Н.Ш., Алмазова Т.Б., Борисик Р.И., Дворникова А.А., Аупбаева А.А., Ерекешова Н.С., Еремекбаева Н.М., Жаксыбаева К.К., Жумабекова А.Т., Коринчук В.Н., Кужахметова Ж.А., Кушалиева О.Т., Масимова Р.А., Мирова Б.К., Райчинец П.П., Токтарова М.С., Федосеенко К.В., Хамлова А.В., Якупова А.А., Оркушпаева Е.М., Оспанова Г.Д., майоров Амирова А.М., Ажибаева К.У., Бельгибаева Б.Б., Мамошкина А.А., Осипова М.Т., Римову Д.М., Сагымбаева Р.Б., капитанов Абылкасымова Д.А., Баянова Д.Б., Бисенова М.Д., Битюкова Ю.В., Дуплякина М.В., старших лейтенантов Абиталимову Т.Н., Алишева Д.Д., Бикурманова М.Ж., Жанаева Р.К., Замишеву А.Р., Зарубина И.В., Ихсангалиева Е.У., Омарову Б.К., Федосову О.Б.*

**Желаем им доброго здоровья и всех благ в жизни!!!**

---

Собственник: Республиканское Государственное учреждение

«Военный институт Сухопутных войск»

Журнал выпускается ежеквартально.

Отпечатано в типографии Военного института Сухопутных войск.

Адрес: город Алматы улица Красногорская 35 Республиканское Государственное учреждение «Военный институт Сухопутных войск».

Тираж 105 экземпляров